

肆头生饮水MC2-CN型净水器

Coldrink 4-20PF-MC2-CN System



EVERPURE®

APPLICATIONS

生饮水设备

汽水机设备

Drinking water applications
Fountain applications

特点和优点

- 1.滤芯可以过滤污染程度高的自来水，使其达到生饮水的标准。
- 2.能够有效地去除物理杂质和化学污染，如水中的泥沙，铁锈，胶体，余氯，三氯甲烷等。
- 3.滤芯可以100%滤除自来水中的不当异味，如氯的气味。
- 4.100%滤除大于0.5微米的一切杂质。
- 5.全新改进的Micro-Pure II材料中含AgiON抗菌系统，能够100%滤除大肠杆菌，沙门氏菌，志贺杆菌等有害菌和致病菌。
- 6.99.9%滤除石棉纤维，孢囊菌及浮游物。
- 7.定期更换前置滤芯可以更好地滤除大颗粒物理杂质，延长MC2-CN滤芯的使用寿命。
- 8.过滤后的水可以延长饮料机的寿命，保持碳酸饮料的口感。
- 9.滤芯更换更快速、便捷。
- 10.保护用水设备不被堵塞，腐蚀和磨损。
- 11.Plate-mounted系统便于安装和启动。
- 12.坚固的铝合金外壳，可以保护滤芯不受外部污染。

操作注意事项

- 1.滤芯大概一年左右需要更换一次（因当地提供的自来水水质而定）。
- 2.如果水压达到或者低于10psi时需要更换滤芯。
- 3.最大流量可达6.7gpm。
- 4.在更换和安装滤芯后，需要用自来水冲洗。定期检查及更换前置滤芯。



产品规格

肆头MC2-CN净水器

外形尺寸：650H x 800W x 152D

输入连接：3/4"

出口连接：3/4"

服务流量：最大6.7gpm（25.4升/分钟）

额定容量：36000gal（136260升）

压力要求：10-125psi（0.7-8.6bar）

最高温度：35-100 F（2-38℃）

电气连接：无

Coldrink 4-20PF-MC2-CN System

操作注意事项

1. 必须竖直安装在承重墙体。
2. 不可使用镀锌铁管及鞍型阀。
3. 前进水连接建议使用6分管。
4. 不可用于水冷式制冰机的冷凝水。
5. 滤芯底部与地面要留有10cm的空间，以便于后期更换。
6. 安装或者更换完毕滤芯后，连续放水冲洗系统5分钟，能够更好地发挥滤芯的功效，延长滤芯寿命。

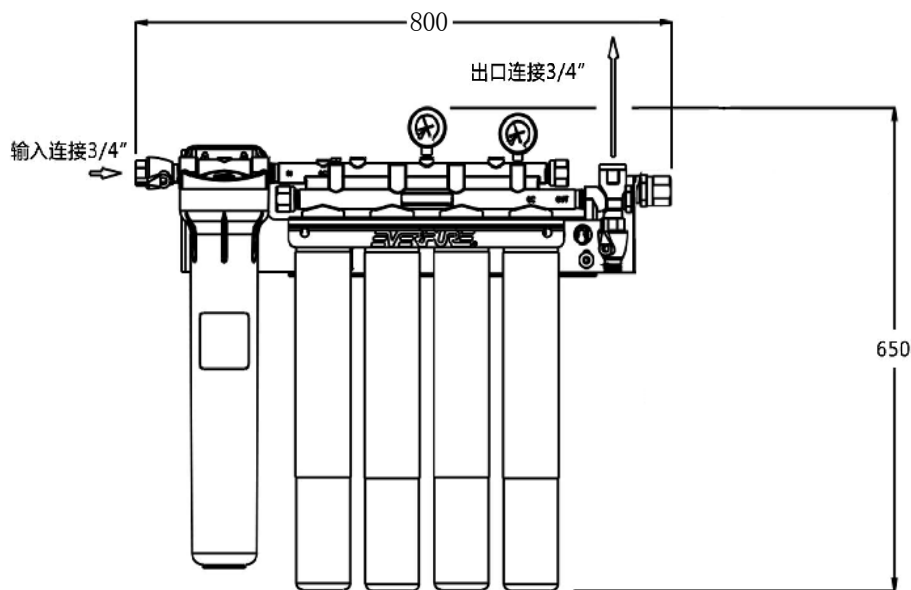

System Tested and Certified by NSF International against NSF/ANSI Standard 42 and 53 for the reduction of:

Std. No. 42-
Aesthetic effects
Bacteriostatic Effects

Chemical Reduction
Taste & Odor
Chlorine

Mechanical Filtration
Nominal Particulate Class I

Std. No. 53-
Health effects
Mechanical Filtration
Turbidity
Cyst

Everpure水处理系统自购买之日起使用期限为5年，产品保修期为1年，耗材不在保修范围内。有关详情信息，请参阅Everpure提供的保修书。

爱惠浦所有产品的价格调整，功能变化有最终解释权。

水的来源多种多样，非自来水中可能会有未知的化学污染或者致命细菌。所以为了保证用户用水的安全性，一定要使用当地经过处理的自来水。同时也能够保护主滤芯的寿命。

设备及配件价格

产品名称	产品型号	产品产地	备注
QC7I-Quad带表四滤头	EV933611	USA	
MC2-CN滤芯	SA950720	China	过滤精度0.5 μ
E20前置黑色滤桶	SA31023	USA	
20寸前置PP滤芯	EV954220/PS5-20C	China	过滤精度5 μ