



2021版

# 永安车窗

YONGAN VEHICLE WINDOW



龙口市永安车窗有限公司  
LONGKOU YONGAN VEHICLE WINDOW CO., LTD

中国·山东  
CHINA · SHANDONG



公司简介.....	02
1.YA-MD-01 房车入口门.....	04
2.YA-MD-03 房车入口门.....	05
3.YA-SDM-02 水滴门.....	06
4.YA-CM-01 房车舱门.....	07
5.YA-CM-03 房车舱门.....	09
6.YA-WT-01 直角外推窗(外凸).....	10
7.YA-WT-02 圆角外推窗(外平、外凸).....	12
8.YA-RWT-04 圆角侧弧外推窗.....	15
9.YA-WT-05 无框曲面外推窗.....	17
10.YA-QD-06 有框前顶窗.....	18
11.YA-WT-07 钢化玻璃外推窗.....	19
12.YA-QD-08 无框前顶窗.....	21
13.YA-ZWT-09 直角外推窗(外平).....	22
14.YA-ZWT-10 直角外推窗(外平).....	25
15.手动纱窗.....	28
16.YA-E-SC 电动纱窗.....	29
17.YA-D D型推拉窗.....	30
18.YA-TL 亚克力双层玻璃推拉窗.....	31
19.YA-H 观景小圆窗.....	32
20.YA-V-01 升降桌腿.....	33
21.YA-L 天窗.....	34
22.YA-E-V 电动升降桌腿.....	35
23.YA-CZ 圆角野餐桌.....	36
24.YA-CK 直角野餐桌.....	37
25.YA-S 排气扇.....	38
26.YA-DTB 单踏步.....	39
27.YA-STB双踏步.....	40
28.YA-E-TB电动踏步.....	41



## 企业简介

### COMPANY PROFILE

龙口市永安车窗有限公司致力于房车配件的研发与推广。将保持技术领先作为立足之本，整合欧美先进的配套经验，在技术和商务领域与国内外同行真诚交流合作，优势互补，共同发展。已成为国内自主创新能力强、产品品种全、生产规模最大的房车配件专业生产企业之一。自主研发了采用隔热断桥铝型材生产圆角外推窗，其保温性、隔热性能显著加强。外推窗采用不锈钢无级支撑杆，极大的改良了产品性能。隔热断桥铝型材和不锈钢无级支撑杆这两项技术系国内首创。公司的主要产品房车外推窗于2017年10月顺利通过德国实验室检验，获得欧洲EMARK认证。2018年公司通过国家高新技术企业认定。

# 1 YA-MD-01 房车入口门

## 产品特点及功能:

门框、门板: 采用高强度铝合金型材, 静电喷涂。  
 颜色: 常规色为白色, 黑色和银灰色, 也可以根据客户要求定制。  
 玻璃: E-Mark、DOT认证的钢化玻璃。  
 防盗网: 高强度铝合金网和高强度玻璃纤维网。  
 门锁: 可选普通房车专用锁、双保险锁、电子刷卡锁。  
 结构: 结构独特, 外门和纱门轻松实现合并和分离。  
 安装厚度: 25-50mm。



开口尺寸/mm (W*H)	外形尺寸/mm (W+51)*(H+39)	通过尺寸/mm (W-55)*(H-45)
900*1600	951*1639	845*1555
700*2000	751*2039	645*1955
700*1825	751*1864	645*1780
625*1825	676*1864	570*1780
622*1115	673*1154	567*1070
620*1620	671*1659	565*1575
550*1750	601*1789	495*1705

开口尺寸/mm (W*H)	外形尺寸/mm (W+51)*(H+51)	通过尺寸/mm (W-55)*(H-55)
711*1981	762*2032	656*1926
620*1820	671*1871	565*1765
620*1750	671*1801	565*1695
603*1753	654*1804	548*1698
600*1300	651*1351	545*1245
580*1755	631*1806	525*1700
570*1750	621*1801	515*1695

规格可根据客户要求定制, W: 车体洞口宽度, H: 车体洞口高度。

## 安装示意图:

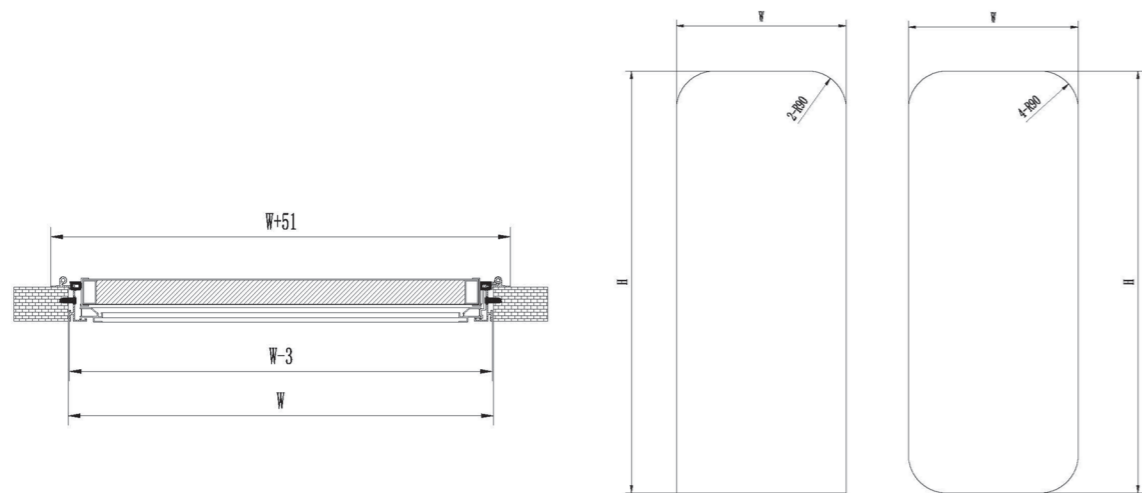

开口尺寸图

# 2 YA-MD-03 房车入口门

## 产品特点及功能:

结构: 外开门结构, 大角度开启, 最大释放车内空间。  
 安装方式: 夹墙安装, 安装车体厚度30-45mm自由选择。  
 门框、门板: 门框采用高强度铝合金型材, 表面静电喷涂处理, 门板采用铝合金复合保温材料。  
 颜色: 出厂默认白色外门板, 搭配白色边框、内衬, 彰显大气、高贵。  
 玻璃: 高强度中空双层亚克力玻璃加印花处理。  
 门锁: 两点房车门锁, 可连接全车中控系统, 操作更加便捷。  
 结构: 外置式纱门采用卡扣固定, 贴合安装, 拆卸更加方便。



## 规格参数:

开口尺寸/mm W*H	纱门外形尺寸/mm (W+70)*(H+42)	门框外形尺寸/mm (W+24)*(H+24)	重量/kg
603*1813	673*1855	627*1837	22.5

W: 车体洞口宽度, H: 车体洞口高度。

## 安装示意图:

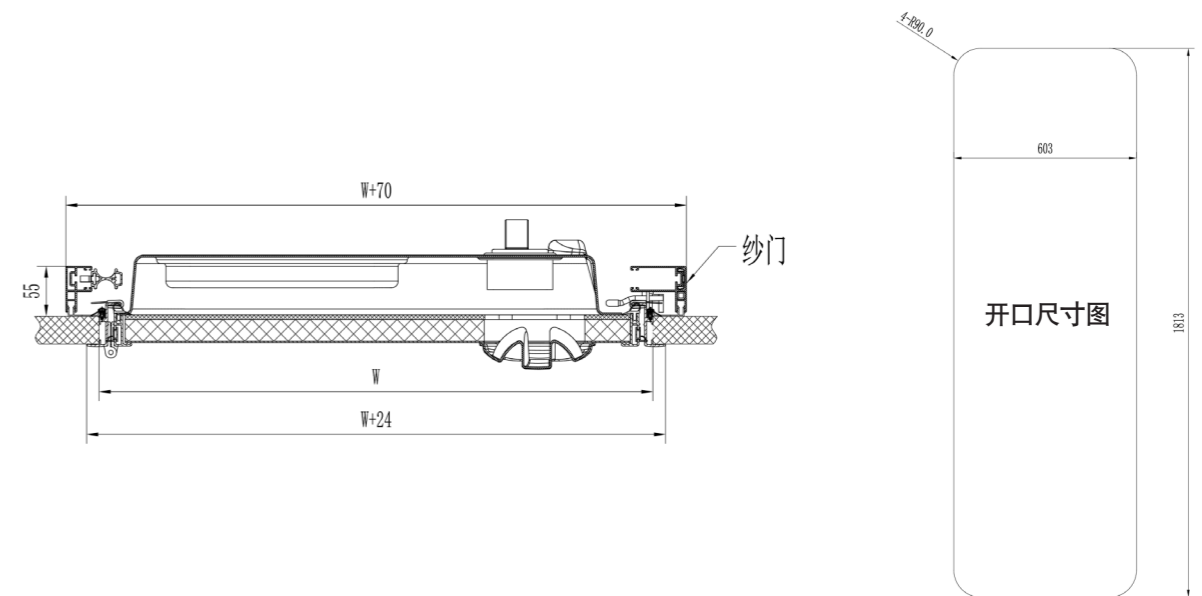

开口尺寸图

# 3 YA-SDM-02 水滴门

## 产品特点及功能:

- 门框:** 高强度铝合金静电喷涂, 颜色黑色、白色、灰色可选, 也可根据客户要求定制。
- 玻璃:** 抗UV灰色和黑色中空亚克力玻璃。
- 纱窗:** 配备上下拉动式风琴纱网和遮阳帘。
- 门锁:** 房车专用门锁。
- 结构:** 车门通过单独固定片点夹式安装。内配圆角外推窗和铝合金纱窗, 外窗采用外推式, 内纱网采用上下提拉方式。
- 用途:** 该车门适用于水滴式房车、帐篷式房车。
- 安装厚度:** 25mm-50mm。



## 规格参数:

开口尺寸/mm	外形尺寸/mm	重量/Kg
663*918	688*943	14.8

## 安装示意图:

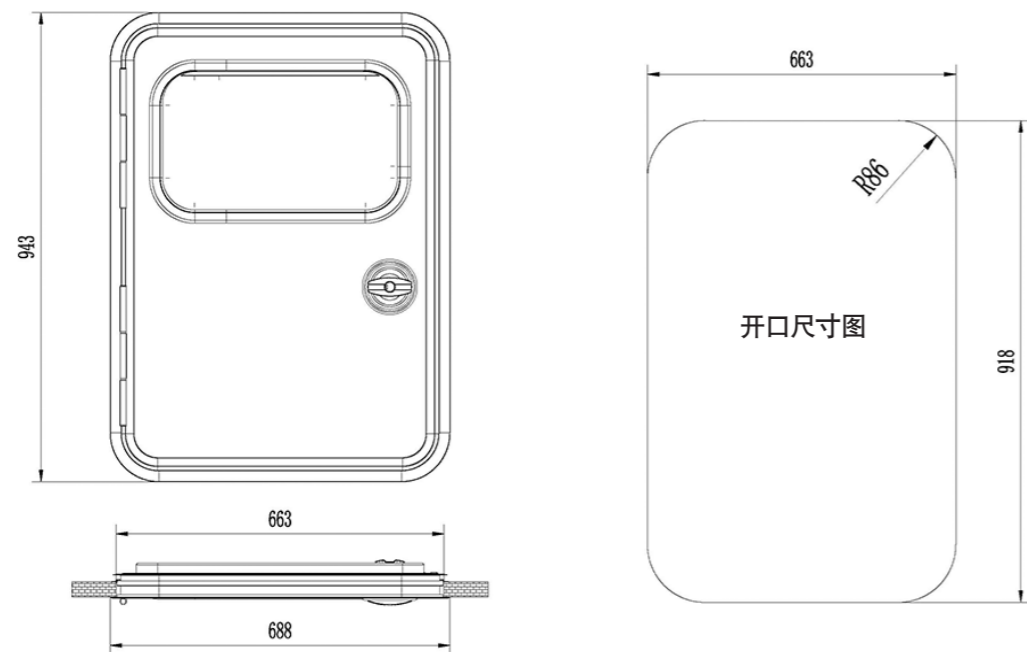

# 4 YA-CM-01 房车舱门

## 产品特点及功能:

- 门框、门板:** 整体框架以及合页采用高强度铝合金静电喷涂, 面板采用铝合金材质以及轻质EPS发泡。
- 颜色:** 框架颜色主要有黑色和灰色, 并可根据客户色标需求定制。
- 结构:** 采用固定框配合安装, 车体厚度可调适应23-41mm。
- 特点:** 该舱门防水等密封效果较好, 安装简便, 牢固耐用, 外观美观有层次感, 大尺寸的舱门增加气弹簧可以更加轻松快捷地打开舱门取物。



## 洞口尺寸: WXHX4R86

## 规格参数:

支撑类型	外形尺寸/mm (W+20)*(H+20)	开口尺寸/mm W*H	开启角度
气弹簧	1220*1770	1200*1750	90° -135°
	1020*820	1000*800	90° -135°
	1020*620	1000*600	90° -135°
	970*770	950*750	90° -135°
	740*620	720*600	90° -125°
	780*570	760*550	90°
不锈钢支撑杆	640*640	620*620	90°
	630*420	610*400	

不锈钢支撑杆	570*520	550*500	90°
	420*520	400*500	

规格可根据客户要求定制, W:车体洞口宽度, H: 车体洞口高度。

#### 安装示意图:

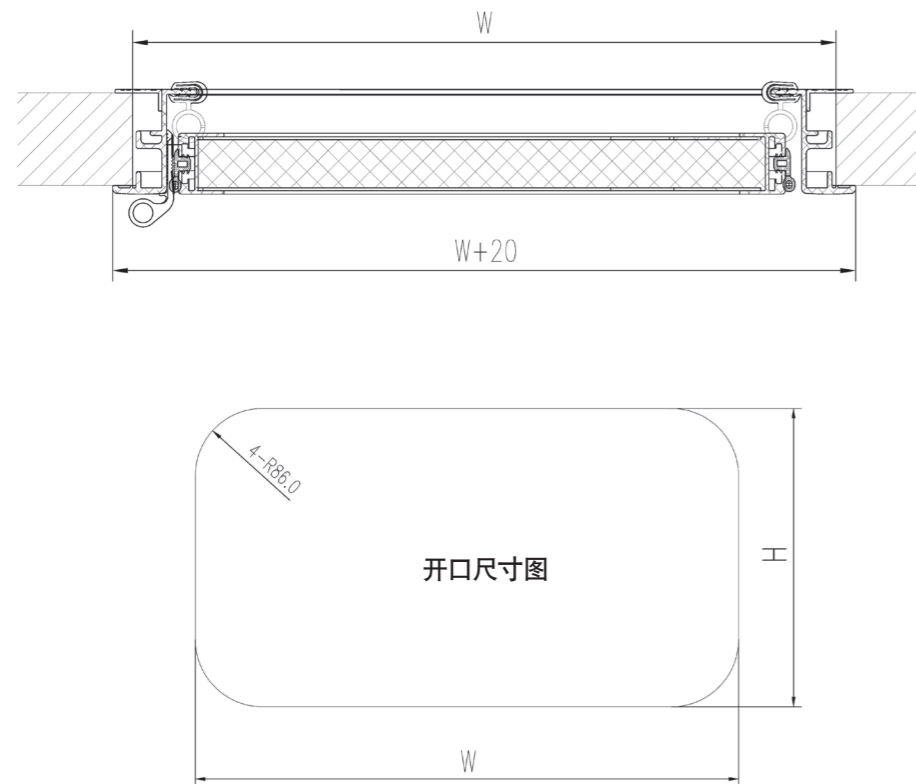

## 5 YA-CM-03房车舱门

#### 产品特点及功能:

- 材 质:** 采用高强度铝合金型材的边框和面板, 表面静电喷涂。  
 选用高密度EPS发泡板作为夹层材料使舱门的整体更加轻质。
- 安装方式:** 夹墙安装, 安装墙体厚度30-50mm自由选择。
- 门 锁:** 进口舱门专用锁, 可扩展连接车辆中控系统, 操作更加方便、快捷。
- 颜 色:** 白色或灰色经典喷涂, 可根据客户要求定制。
- 结 构:** 采用高强度铝合金铰链, 最大开启角度180°, 采用双密封条密封防水性能更佳。
- 主要功能:** 该舱门适用于各种房车储藏室, 防水、密封效果较好, 可连接车辆中控系统, 安全性高, 一键锁止, 方便、快捷。
- 特 点:** 此舱门为开放式结构, 可单独提供框架, 利用车体切割下来的板材作为舱门板组装, 减少费用, 门板厚度24-30mm。



#### 洞口尺寸: WXHX4R86

#### 规格参数:

外形尺寸/mm (W+25)*(H+25)	开口尺寸/mm W*H
364*314	339*289
417*367	392*342
596*558	571*533
618*313	593*288
625*685	600*660
646*380	621*355
650*382	625*357
775*1025	750*1000
825*525	800*500
915*380	890*355
965*480	940*455
1187*647	1162*622
1187*1027	1162*1002
1425*1025	1400*1000
1549*1302	1524*1277
1725*1075	1700*1050

规格可根据客户要求定制, W:车体洞口宽度, H: 车体洞口高度。

#### 安装示意图:

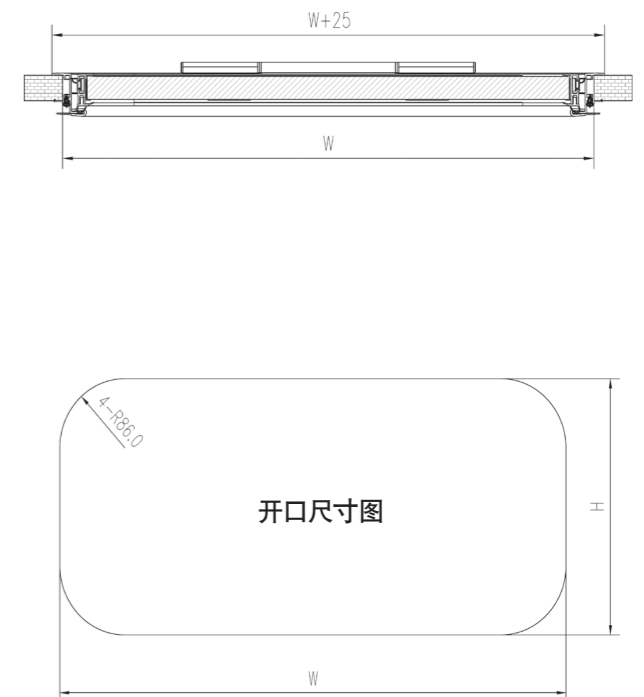

# 6 YA-WT-01 直角外推窗 (外凸)

## 产品特点及功能:

- 产品: 该窗户产品通过E-Mark认证。
- 窗框: 整体框架采用高强度铝合金粉末喷涂。
- 窗框颜色: 主要有黑色和灰色, 并可根据客户色标需求定制。
- 玻璃: 中空亚克力玻璃, 具有良好的隔音和保温效果。
- 结构: 无档位自由伸缩式不锈钢支撑杆可以保证窗户打开角度满足您的需求。
- 纱窗: 纱窗配备风琴式纱网和遮阳帘, 动作协调性好, 可以在任意位置顺畅启停。
- 安装厚度: 适应车体厚度22-55mm。



## 规格参数:

窗户		直角PVC纱窗
产品规格/mm W*H	外形尺寸/mm (W+45) * (H+45)	外形尺寸/mm (W+41) * (H+80)
350*500	395*545	391*580
400*220	445*265	441*300
500*350	545*395	541*430
500*450	545*495	541*530
500*500	545*545	541*580
550*500	595*545	591*580
600*350	645*395	641*430
700*400	745*445	741*480
700*450	745*495	741*530

窗户		直角PVC纱窗
产品规格/mm W*H	外形尺寸/mm (W+45) * (H+45)	外形尺寸/mm (W+41) * (H+80)
900*500	945*545	941*580
900*550	945*595	941*630
900*900	945*945	941*980
1000*500	1045*545	1041*580
1000*800	1045*845	1041*880
1100*450	1145*495	1141*530
1100*550	1145*595	1141*630
1200*300	1245*345	1241*380
1200*500	1245*545	1241*580

700*600	745*645	741*680
800*500	845*545	841*580
900*450	945*495	941*530

1200*700	1245*745	1241*780
1200*800	1245*845	1241*880
1450*550	1495*595	1491*630

规格可根据客户要求定制, W:车体洞口宽度, H: 车体洞口高度。

## 安装示意图:

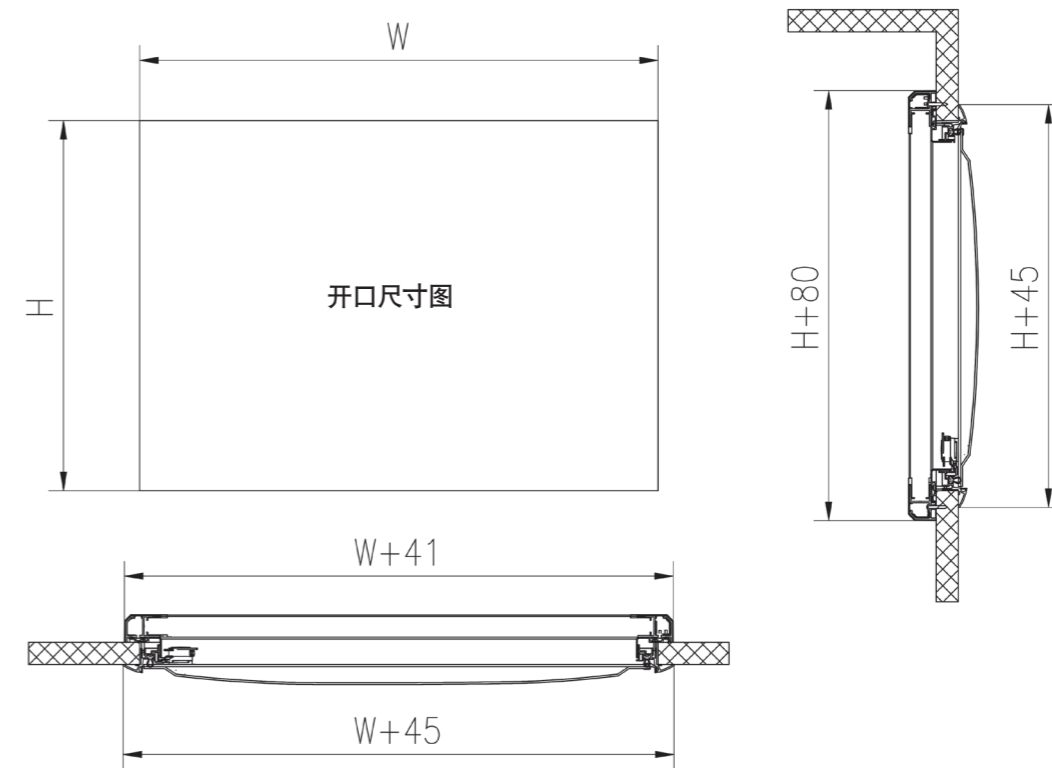

# 7 YA-WT-02圆角外推窗 (外平、外凸)

## 产品特点及功能:

- 产品:** 该窗户产品通过E-Mark认证。
- 窗框:** 整体框架采用隔热断桥高强度铝合金静电喷涂。
- 颜色:** 框架颜色主要有黑色、灰色和白色, 并可根据客户色标需求定制。
- 玻璃:** 中空亚克力玻璃分为外平和外凸两种, 具有良好的隔音和保温效果。
- 结构:** 可以选配无档位自由伸缩式不锈钢支撑杆和旋钮支撑杆可以保证窗户打开角度满足您的需求。
- 把手:** 两种把手可供选择。
- 纱窗:** 纱窗配备风琴式纱网和遮阳帘, 动作协调性好, 可以在任意位置顺畅启停。



安装厚度: 适应车体厚度22-55mm。

## 规格参数:

窗户		铝合金纱窗	圆角PVC纱窗	圆角PVC纱窗
产品规格/mm W*H	外形尺寸/mm (W+27) * (H+27)	外形尺寸/mm (W+27)*(H+44)	外形尺寸/mm (W+98)*(H+99)	外形尺寸/mm (W+48) * (H+63)
350*300	377*327	377*344	448*399	398*363
300*450	327*477	327*494	398*549	348*513
450*300	477*327	477*344	548*399	498*363
450*400	477*427	477*444	548*499	498*463
450*500	477*527	477*544	548*599	498*563
500*300	527*327	527*344	598*399	548*363
500*350	527*377	527*394	598*449	548*413
500*400	527*427	527*444	598*499	548*463
500*450	527*477	527*494	598*549	548*513
500*500	527*527	527*544	598*599	548*563
510*510	537*537	537*554	608*609	558*573
550*500	577*527	577*544	648*599	598*563

600*350	627*377	627*394	698*449	648*413
600*400	627*427	627*444	698*499	648*463
600*450	627*477	627*494	698*549	648*513
600*500	627*527	627*544	698*599	648*563
600*600	627*627	627*644	698*699	648*663
610*610	637*637	637*654	708*709	658*673
650*300	677*327	677*344	748*399	698*363
650*450	677*477	677*494	748*549	698*513
700*300	727*327	727*344	798*399	748*363
700*350	727*377	727*394	798*449	748*413
700*400	727*427	727*444	798*499	748*463
700*500	727*527	727*544	798*599	748*563
700*510	727*537	727*554	798*609	748*573
700*600	727*627	727*644	798*699	748*663
700*900	727*927	727*944	798*999	748*963
800*400	827*427	827*444	898*499	848*463
800*450	827*477	827*494	898*549	848*513
800*500	827*527	827*544	898*599	848*563
800*510	827*537	827*554	898*609	848*573
900*350	927*377	927*394	998*449	948*413
900*450	927*477	927*494	998*549	948*513
900*500	927*527	927*544	998*599	948*563
900*550	927*577	927*594	998*649	948*613
900*600	927*627	927*644	998*699	948*663
900*900	927*927	927*944	998*999	948*963
910*610	937*637	937*654	1008*709	958*673
1000*250	1027*277	1027*294	1098*349	1048*313
1000*500	1027*527	1027*544	1098*599	1048*563
1000*510	1027*537	1027*554	1098*609	1048*573



1000*600	1027*627	1027*644	1098*699	1048*663
1000*800	1027*827	1027*844	1098*899	1048*863
1100*450	1127*477	1127*494	1198*549	1148*513
1100*550	1127*577	1127*594	1198*649	1148*613
1200*300	1227*327	1227*344	1298*399	1248*363
1200*350	1227*377	1227*394	1298*449	1248*413
1200*500	1227*527	1227*544	1298*599	1248*563
1200*600	1227*627	1227*644	1298*699	1248*663
1200*700	1227*727	1227*744	1298*799	1248*763
1200*800	1227*827	1227*844	1298*899	1248*863
1300*500	1327*527	1327*544	1398*599	1348*563
1300*510	1327*537	1327*554	1398*609	1348*573
1300*600	1327*627	1327*644	1398*699	1348*663
1400*575	1427*602	1427*619	1498*674	1448*638
1450*550	1477*577	1477*594	1548*649	1498*613

规格可根据客户要求定制, W:车体洞口宽度, H: 车体洞口高度。

### 安装示意图:

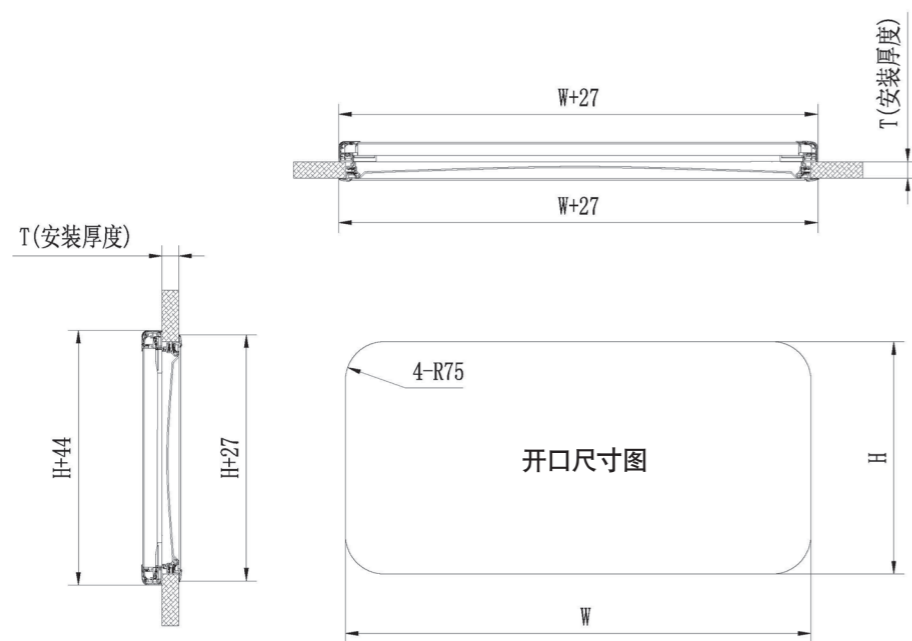

## 8 YA-RWT-04圆角侧弧外推窗

### 产品特点及功能:

- 产品:** 曲面侧弧外推窗产品通过E-Mark认证。
- 窗框:** 整体框架采用隔热断桥高强度铝合金静电喷涂。
- 颜色:** 主要有黑色和灰色, 并可根据客户色标需求定制。
- 玻璃:** 中空亚克力玻璃具有良好的隔音和保温效果。
- 开启:** 无档位自由伸缩式不锈钢支撑杆可以保证窗户打开角度满足您的需求。
- 纱窗:** 纱窗配备风琴式纱网和遮阳帘, 动作协调性好, 可以在任意位置顺畅启停。适合车体弯曲半径R5000mm, 安装厚度适应车体厚度26-50mm。



### 规格参数:

窗户		铝合金纱窗
产品规格/mm W*H	外形尺寸/mm (W+27)*(H+27)	外形尺寸/mm (W+27)*(H+40)
280*380	307*407	307*420
490*500	517*527	517*540
500*500	527*527	527*540
500*300	527*327	527*340
600*450	627*477	627*490
600*600	627*627	627*640
750*455	777*482	777*495
818*315	845*342	845*355
800*500	827*527	827*540
900*400	927*427	927*440
900*450	927*477	927*490
900*500	927*527	927*540

960*450	987*477	987*490
985*465	1012*492	1012*505
1100*600	1127*627	1127*640

规格可根据客户要求定制, W:车体洞口宽度, H: 车体洞口高度。

### 安装示意图:

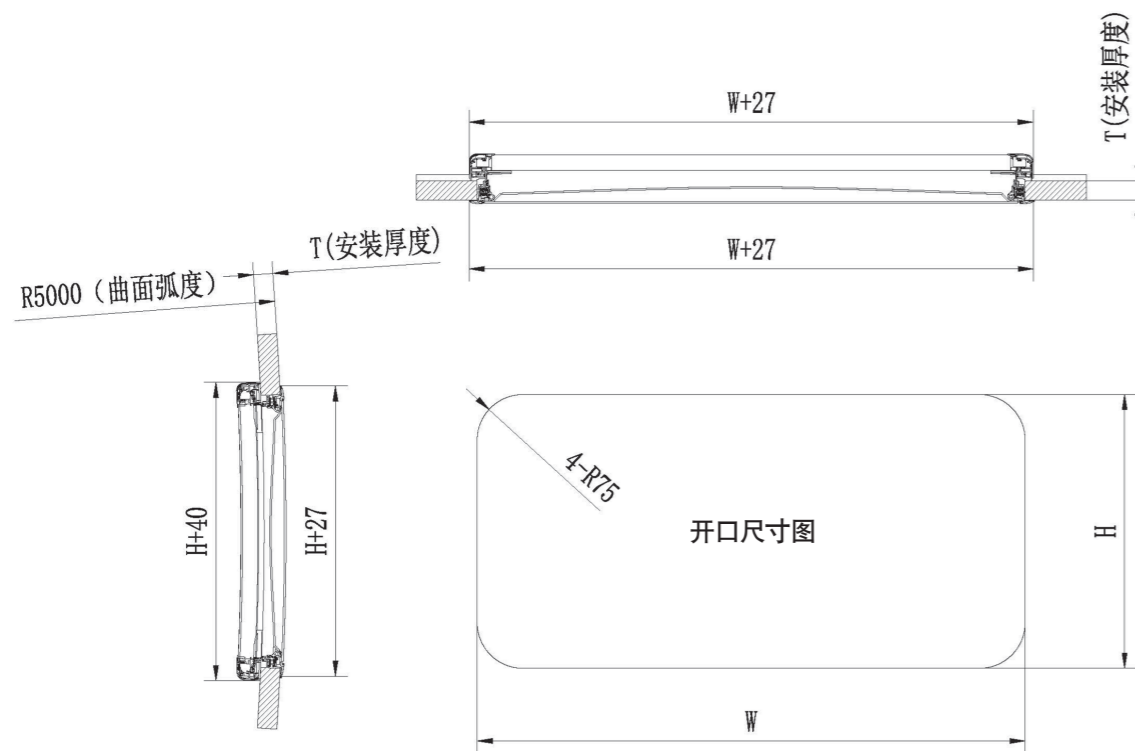

## 9 YA-WT-05无框曲面外推窗

### 产品特点及功能:

- 产品: 产品通过E-Mark认证。
- 框架: 轻量化无框设计。
- 遮光性: 全遮光遮阳系统。
- 车体: 能够满足房车车体侧弧需求。
- 玻璃: 双层中空亚克力玻璃具有良好的隔音和保温效果。
- 支撑性: 外推式伸缩杆, 三挡开启, 最大开启角度70°。



### 规格参数:

窗户		铝合金纱窗
产品规格/mm W*H	外形尺寸/mm (W+80)*(H+90)	外形尺寸/mm (W+80)*(H+109)
260*560	340*650	340*669
620*560	700*650	700*669
735*560	815*650	815*669
970*560	1050*650	1050*669

规格可根据客户要求定制, W:车体洞口宽度, H: 车体洞口高度。

### 安装示意图:

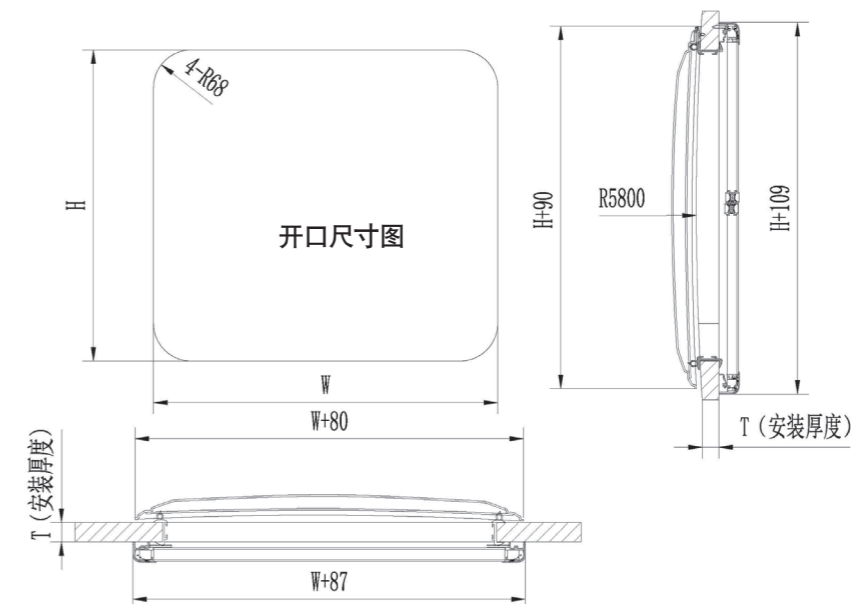

# 10 YA-QD-06有框前顶窗

## 产品特点及功能:

- 产 品: 通过E-Mark认证。
- 框 架: 轻量化铝合金框架。
- 遮光系统: 可以选用带LED灯的遮阳系统。
- 安 装: 内部点式快速安装。
- 安装厚度: 适合车体厚度35mm。
- 玻 璃: 双层中空深灰色亚克玻璃具有良好的隔音和保温效果。
- 车 体: 适合弧度: R3500mm(车体内壁)。
- 尺 寸: 开口尺寸: 903X603(弧度面)。



## 规格参数:

窗户规格/mm	玻璃外形尺寸/mm	开口尺寸/mm	窗户内框尺寸/mm
900*600	1243*706	903*603	954*655
纱窗盖板尺寸/mm	车体内弧/mm		
1051*784	R=3500		

## 安装示意图:

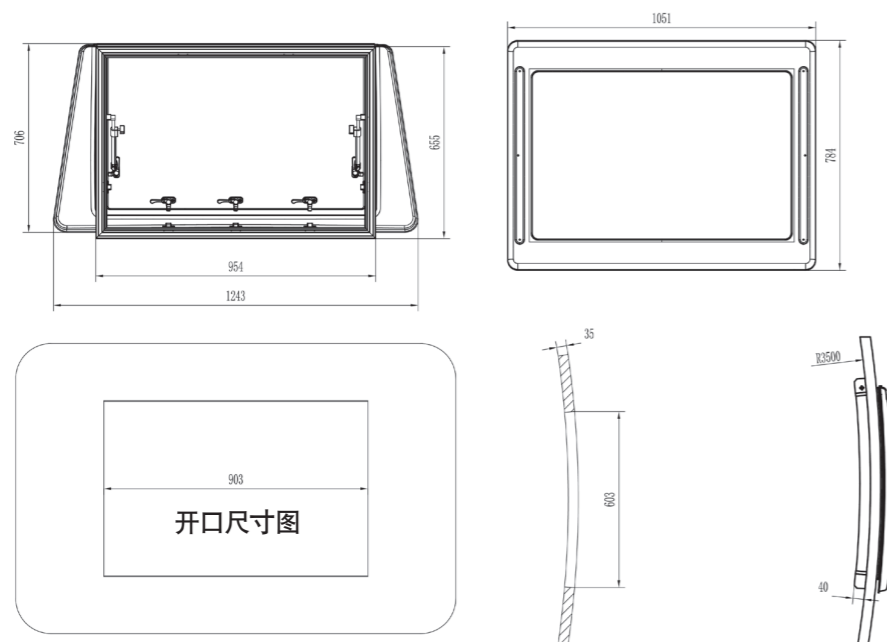

# 11 YA-WT-07钢化玻璃外推窗

## 产品特点及功能:

- 产 品: 钢化玻璃外推窗产品通过E-Mark认证。
- 框 架: 该窗户产品整体框架采用高强度铝合金静电喷涂。
- 颜 色: 主要有黑色、灰色和白色。并可根据客户色标需求定制。
- 玻 璃: 黑色钢化玻璃。
- 支 撑 件: 采用无档位自由伸缩式不锈钢支撑杆可以保证窗户打开角度满足您的需求。
- 纱 窗: 纱窗配备风琴式纱网和遮阳帘, 动作协调性好, 可以在任意位置顺畅启停。
- 安装厚度: 安装厚度适应车体厚度30-50mm。
- 尺 寸: 尺寸可以实现定制。



## 规格参数:

窗户		铝合金纱窗
产品规格/mm W*H	外形尺寸/mm (W+47)*(H+54)	外形尺寸/mm (W+31)*(H+46)
350*500	397*554	381*546
350*600	397*654	381*646
500*300	547*354	531*346
500*350	547*404	531*396
500*450	547*504	531*496
700*300	747*354	731*346
700*350	747*404	731*396
750*450	797*504	781*496
800*450	847*504	831*496
900*450	947*504	931*496
900*500	947*554	931*546
1000*500	1047*554	1031*546

1000*600	1047*654	1031*646
1100*450	1147*504	1131*496
1300*500	1347*554	1331*546

规格可根据客户要求定制, W:车体洞口宽度, H: 车体洞口高度。

### 安装示意图:

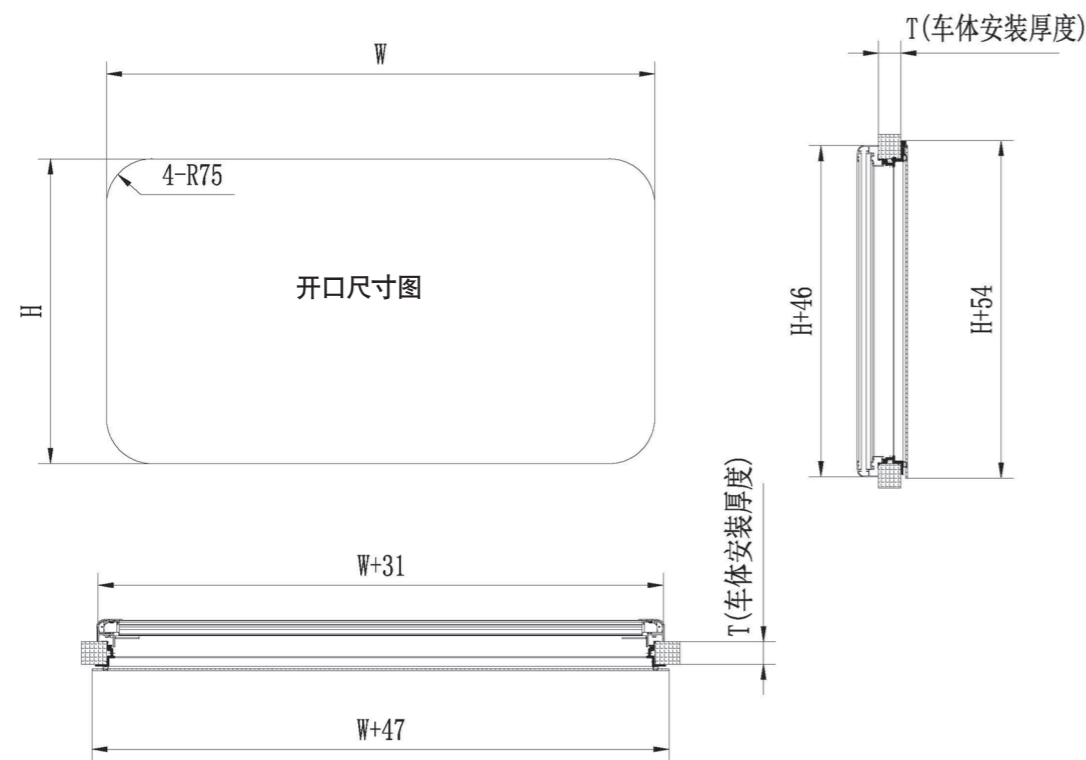

# 12 YA-QD-08无框前顶窗

### 产品特点及功能:

- 结构:** 采用无框架结构设计。
- 玻璃:** 采用抗UV曲面双层亚克力玻璃, 具有良好的隔音和保温效果。
- 纱帘:** 配有风琴式百折结构纱帘。
- 开启:** 采用旋钮式支撑杆, 可以保证窗户在任意角度挺住, 增强透光和通风性能。
- 主要功能:** 该窗户开关方便、透光、隔热、保温、透光、通风性能良好。



适用于两种车体厚度: 31-32mm, 36-37mm。

### 规格参数:

窗户规格/mm	玻璃外形尺寸/mm	开口尺寸/mm	重量/Kg
900*600	1304*708	900*600	9.00
纱窗盖板尺寸/mm	纱窗盖板内口尺寸/mm	车体内弧/mm	
983*683	880*526	R=3500	

### 安装示意图:

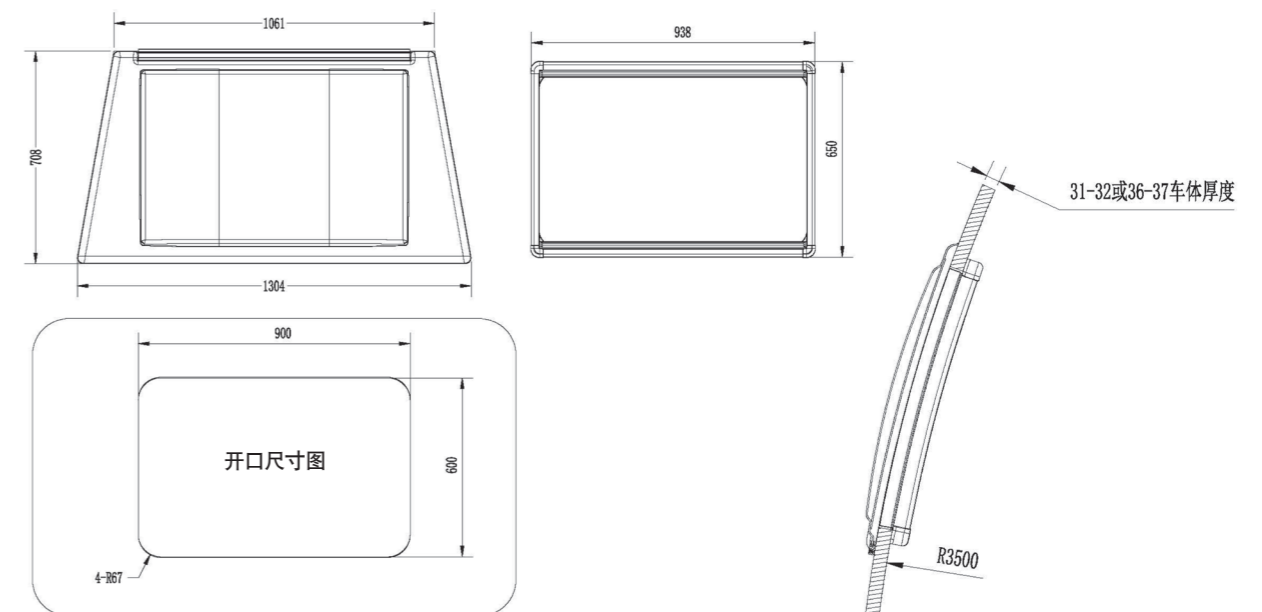

# 13 YA-ZWT-09直角外推窗 (外平)

## 产品特点及功能:

- 产 品:** 通过E-Mark认证。
- 窗 框:** 窄边框设计、高强度铝合金框静电喷涂处理。
- 窗框颜色:** 黑色或灰色, 可根据客户色标需求定制。
- 玻 璃:** 防紫外线, 灰色或黑色双层中空亚克力外平玻璃。
- 纱 窗:** 配备PVC卷轴纱网、遮阳帘, 根据用户不同遮光需求, 可任意调整遮阳帘高度位置; 遮阳、防蚊虫性能较传统百褶帘式纱窗性能提升。安装方便, 适用车型更广, 尺寸根据客户需求可定制。
- 开 启:** 无档位自由伸缩式不锈钢支撑杆, 可以保证窗户打开角度满足您的需求。
- 安装厚度:** 26-50mm, 配备固定框式安装, 可根据客户需求定制。



## 规格参数:

窗户		直角PVC纱窗	铝合金纱窗	PVC卷轴纱窗
产品规格/mm W*H	外形尺寸/mm (W+27) * (H+27)	外形尺寸/mm (W+43) * (H+43)	外形尺寸/mm (W+28) * (H+28)	外形尺寸/mm (W+43) * (H+58)
350*300	377*327	393*343	378*328	393*358
300*450	327*477	343*493	328*478	343*508
450*300	477*327	493*343	478*328	493*358
450*400	477*427	493*443	478*428	493*458
450*500	477*527	493*543	478*528	493*558
500*300	527*327	543*343	528*328	543*358
500*350	527*377	543*393	528*378	543*408
500*400	527*427	543*443	528*428	543*458
500*450	527*477	543*493	528*478	543*508
500*500	527*527	543*543	528*528	543*558
510*510	537*537	553*553	538*538	553*568
550*500	577*527	593*543	578*528	593*558

600*350	627*377	643*393	628*378	643*408
600*400	627*427	643*443	628*428	643*458
600*450	627*477	643*493	628*478	643*508
600*500	627*527	643*543	628*528	643*558
600*600	627*627	643*643	628*628	643*658
610*610	637*637	653*653	638*638	653*668
650*300	677*327	693*343	678*328	693*358
650*450	677*477	693*493	678*478	693*508
700*300	727*327	743*343	728*328	743*358
700*350	727*377	743*393	728*378	743*408
700*400	727*427	743*443	728*428	743*458
700*500	727*527	743*543	728*528	743*558
700*510	727*537	743*553	728*538	743*568
700*600	727*627	743*643	728*628	743*658
700*900	727*927	743*943	728*928	743*958
800*400	827*427	843*443	828*428	843*458
800*450	827*477	843*493	828*478	843*508
800*500	827*527	843*543	828*528	843*558
800*510	827*537	843*553	828*538	843*568
900*350	927*377	943*393	928*378	943*408
900*450	927*477	943*493	928*478	943*508
900*500	927*527	943*543	928*528	943*558
900*550	927*577	943*593	928*578	943*608
900*600	927*627	943*643	928*628	943*658
900*900	927*927	943*943	928*928	943*958
910*610	937*637	953*653	938*638	953*668
1000*250	1027*277	1043*293	1028*278	1043*308
1000*500	1027*527	1043*543	1028*528	1043*558
1000*510	1027*537	1043*553	1028*538	1043*568

1000*600	1027*627	1043*643	1028*628	1043*658
1000*800	1027*827	1043*843	1028*828	1043*858
1100*450	1127*477	1143*493	1128*478	1143*508
1100*550	1127*577	1143*593	1128*578	1143*608
1200*300	1227*327	1243*343	1228*328	1243*358
1200*350	1227*377	1243*393	1228*378	1243*408
1200*500	1227*527	1243*543	1228*528	1243*558
1200*600	1227*627	1243*643	1228*628	1243*658
1200*700	1227*727	1243*743	1228*728	1243*758
1200*800	1227*827	1243*843	1228*828	1243*858
1300*500	1327*527	1343*543	1328*528	1343*558
1300*510	1327*537	1343*553	1328*538	1343*568
1300*600	1327*627	1343*643	1328*628	1343*658
1400*575	1427*602	1443*618	1428*603	1443*633
1450*550	1477*577	1493*593	1478*578	1493*608

规格可根据客户要求定制, W:车体洞口宽度, H: 车体洞口高度。

### 安装示意图:

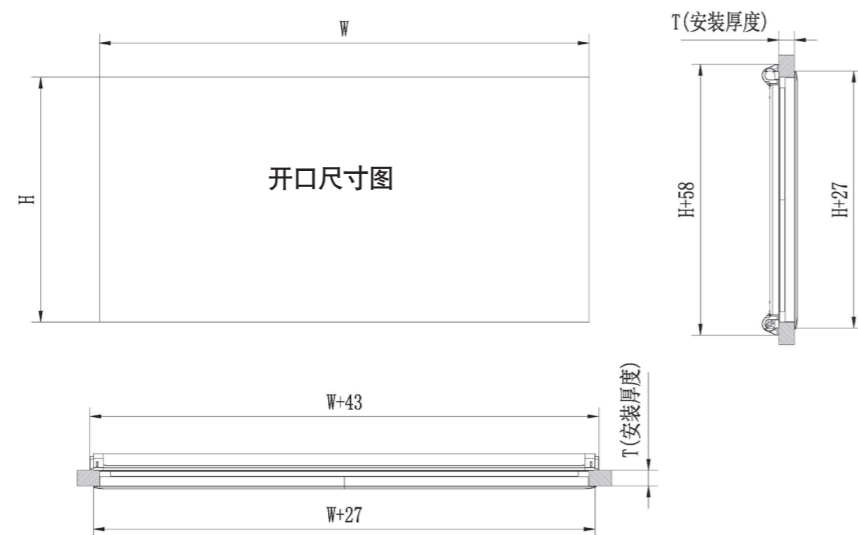

# 14 YA-ZWT-10直角外推窗 (外平)

### 产品特点及功能:

- 产品:** 通过E-Mark认证。
- 窗框:** 高强度铝合金框静电喷涂。
- 窗框颜色:** 黑色或灰色, 可根据客户色标需求定制。
- 玻璃:** 防紫外线, 灰色或黑色双层中空亚克力外平玻璃。
- 纱窗:** 配备PVC卷轴纱网、遮阳帘, 根据用户不同遮光需求, 可任意调整遮阳帘高度位置; 遮阳、防蚊虫性能较传统百褶帘式纱窗性能提升。安装方便, 适用车型更多, 尺寸根据客户需求可定制。
- 开启:** 无档位自由伸缩式不锈钢支撑杆, 可以保证窗户打开角度满足您的需求。
- 安装厚度:** 26-50mm, 配备固定框式安装, 可根据客户需求定制。

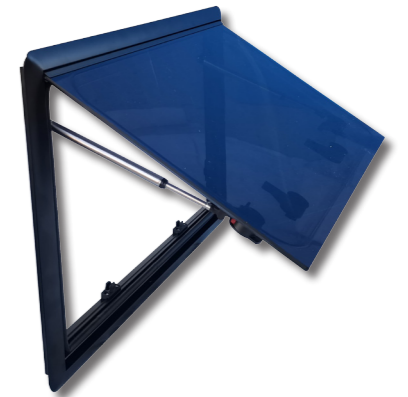

### 规格参数:

窗户		直角PVC纱窗	铝合金纱窗	PVC卷轴纱窗
产品规格/mm W*H	外形尺寸/mm (W+35) * (H+35)	外形尺寸/mm (W+43) * (H+43)	外形尺寸/mm (W+28)*(H+28)	外形尺寸/mm (W+43)*(H+58)
350*300	385*335	393*343	378*328	393*358
300*450	335*485	343*493	328*478	343*508
450*300	485*335	493*343	478*328	493*358
450*400	485*435	493*443	478*428	493*458
450*500	485*535	493*543	478*528	493*558
500*300	535*335	543*343	528*328	543*358
500*350	535*385	543*393	528*378	543*408
500*400	535*435	543*443	528*428	543*458
500*450	535*485	543*493	528*478	543*508
500*500	535*535	543*543	528*528	543*558
510*510	545*545	553*553	538*538	553*568
550*500	585*535	593*543	578*528	593*558

600*350	635*385	643*393	628*378	643*408
600*400	635*435	643*443	628*428	643*458
600*450	635*485	643*493	628*478	643*508
600*500	635*535	643*543	628*528	643*558
600*600	635*635	643*643	628*628	643*658
610*610	645*645	653*653	638*638	653*668
650*300	685*335	693*343	678*328	693*358
650*450	685*485	693*493	678*478	693*508
700*300	735*335	743*343	728*328	743*358
700*350	735*385	743*393	728*378	743*408
700*400	735*435	743*443	728*428	743*458
700*500	735*535	743*543	728*528	743*558
700*510	735*545	743*553	728*538	743*568
700*600	735*635	743*643	728*628	743*658
700*900	735*935	743*943	728*928	743*958
800*400	835*435	843*443	828*428	843*458
800*450	835*485	843*493	828*478	843*508
800*500	835*535	843*543	828*528	843*558
800*510	835*545	843*553	828*538	843*568
900*350	935*385	943*393	928*378	943*408
900*450	935*485	943*493	928*478	943*508
900*500	935*535	943*543	928*528	943*558
900*550	935*585	943*593	928*578	943*608
900*600	935*635	943*643	928*628	943*658
900*900	935*935	943*943	928*928	943*958
910*610	945*645	953*653	938*638	953*668
1000*250	1035*285	1043*293	1028*278	1043*308
1000*500	1035*535	1043*543	1028*528	1043*558
1000*510	1035*545	1043*553	1028*538	1043*568
1000*600	1035*635	1043*643	1028*628	1043*658

1000*800	1035*835	1043*843	1028*828	1043*858
1100*450	1135*485	1143*493	1128*478	1143*508
1100*550	1135*585	1143*593	1128*578	1143*608
1200*300	1235*335	1243*343	1228*328	1243*358
1200*350	1235*385	1243*393	1228*378	1243*408
1200*500	1235*535	1243*543	1228*528	1243*558
1200*600	1235*635	1243*643	1228*628	1243*658
1200*700	1235*735	1243*743	1228*728	1243*758
1200*800	1235*835	1243*843	1228*828	1243*858
1300*500	1335*535	1343*543	1328*528	1343*558
1300*510	1335*545	1343*553	1328*538	1343*568
1300*600	1335*635	1343*643	1328*628	1343*658
1400*575	1435*610	1443*618	1428*603	1443*633
1450*550	1485*585	1493*593	1478*578	1493*608

规格可根据客户要求定制, W:车体洞口宽度, H: 车体洞口高度。

**安装示意图:**

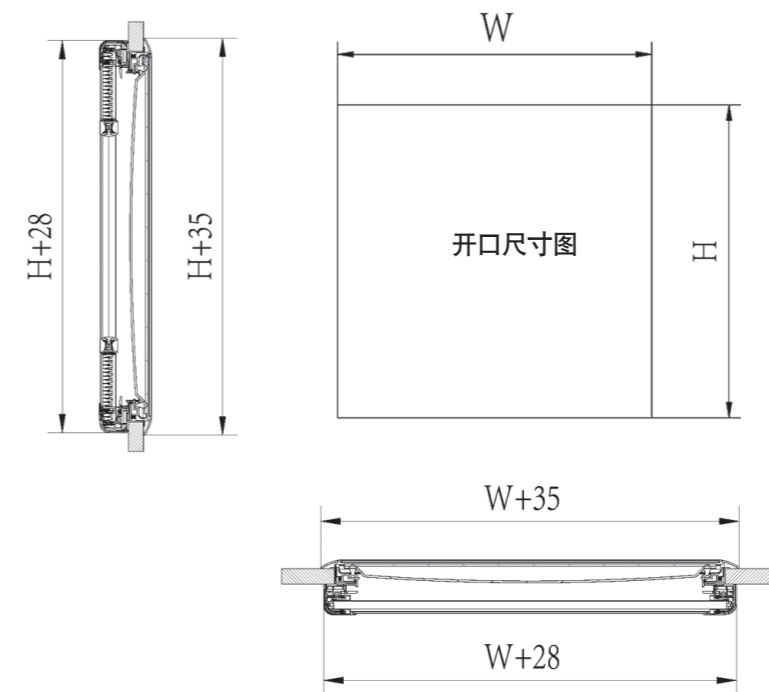

# 15 手动纱窗

## 产品特点及功能:

**产品:** YA-SC01 直角PVC纱窗  
**窗框:** 白色PVC拼接式框架。  
**纱窗:** 风琴式纱网和遮阳帘, 动作协调性好, 纱网和遮阳帘可以在任意位置顺畅启停。  
**匹配窗户:** 适用范围内直角, 外R角R21.5, 可以匹配直角类窗户产品, 规格尺寸可按照客户需求定制。  
**外观:** 纱窗主体安装在四边梁框内用自攻钉安装在车墙上, 然后盖紧梁框装饰盖, 无外露安装螺钉, 整体外观对称协调。  
**主要功能:** 纱网和遮阳帘可以在任意位置顺畅启停, 可实现遮阳帘全开、防蚊帘全开、遮阳帘半开(任意位置)-防蚊帘半开(任意位置)、无帘布状态。



**产品:** YA-SC02 圆角PVC纱窗  
**窗框:** 白色PVC拼接式框架。  
**纱窗:** 风琴式纱网和遮阳帘, 动作协调性好, 纱网和遮阳帘可以在任意位置顺畅启停。  
**匹配窗户:** 适用范围内R角R65, 外R角R46, 可以匹配圆角类窗户产品, 规格尺寸可按照客户需求定制。  
**外观:** 纱窗主体安装在四处拐角处用自攻钉安装在车墙上, 然后盖紧拐角装饰盖, 无外露安装螺钉, 整体外观对称协调。  
**主要功能:** 纱网和遮阳帘可以在任意位置顺畅启停, 可实现遮阳帘全开、防蚊帘全开、遮阳帘半开(任意位置)-防蚊帘半开(任意位置)、无帘布状态。



**产品:** YA-SC03 铝合金纱窗  
**窗框:** 白色粉末喷涂高强度铝合金拼接式框架。  
**纱窗:** 风琴式纱网和遮阳帘, 动作协调性好, 纱网和遮阳帘可以在任意位置顺畅启停。  
**匹配窗户:** 适用范围内R角R60, 外R角R30, 可以匹配圆角类窗户产品, 规格尺寸可按照客户需求定制。  
**外观:** 纱窗主体安装在四处拐角处用自攻钉安装在车墙上, 然后盖紧拐角装饰盖, 无外露安装螺钉, 整体外观对称协调。  
**主要功能:** 纱网和遮阳帘可以在任意位置顺畅启停, 可实现遮阳帘全开、防蚊帘全开、遮阳帘半开(任意位置)-防蚊帘半开(任意位置)、无帘布状态。



**产品:** YA-SC06 PVC卷轴纱窗  
**窗框:** 白色PVC拼接式框架。  
**纱窗:** 回卷隐藏式纱窗、遮阳帘, 纱网可自动回卷隐藏, 遮阳帘可以在任意位置顺畅启停。  
**匹配窗户:** 适用范围内广泛, 可以匹配多种窗户产品类别, 规格尺寸可按照客户需求定制。  
**外观:** 纱窗主体安装在四处拐角处用自攻钉安装在车墙上, 然后盖紧拐角装饰盖, 无外露安装螺钉, 整体外观对称协调。  
**主要功能:** 遮阳帘(或带动纱网帘)可以在任意位置顺畅启停, 可实现遮阳帘全开、防蚊帘全开、遮阳帘半开(任意位置)-防蚊帘半开(任意位置)、无帘布状态。



# 16 YA-E-SC电动纱窗

## 产品特点及功能:

**窗框:** 高强度铝合金框静电喷涂。  
**纱窗:** 蜂巢式纱网和遮阳帘, 户外时防蚊虫性能更强, 动作协调性好, 可以在任意位置顺畅启停。  
**匹配窗户:** 可以匹配多种车型及不同窗户产品, 适用范围广, 多种尺寸可按照客户需求定制。  
**外观:** 电动纱窗主体安装用自攻钉安装在侧墙上, 无外露安装螺钉, 整体外观对称协调, 电机线束从侧墙内穿过, 连接整车线束端及ECU端, 开关为独立开关或遥控控制。  
**主要功能:** 通过控制端可实现遮阳帘全开、防蚊帘全开、遮阳帘半开(任意位置)-防蚊帘半开(任意位置)、无帘布状态。可根据客户需求外观不变状态下, 纱窗可减配为单侧遮阳帘或防蚊帘电控, 另一侧伴动, 实现遮阳帘全开、防蚊帘全开、遮阳帘或防蚊帘半开(任意位置)、无帘布状态; 外观不变状态下, 减配为遮阳帘和防蚊帘纯手动控制, 实现遮阳帘全开、防蚊帘全开、遮阳帘半开(任意位置)-防蚊帘半开(任意位置)、无帘布状态。

## 技术参数:

电机参数: 12V 0.9A

可选配置: 双电机、单电机、无电机

外形尺寸: WxH (宽度W、高度H、厚度38mm)  
 宽度W ≥ 300mm  
 高度H ≥ 250mm

## 安装示意图:

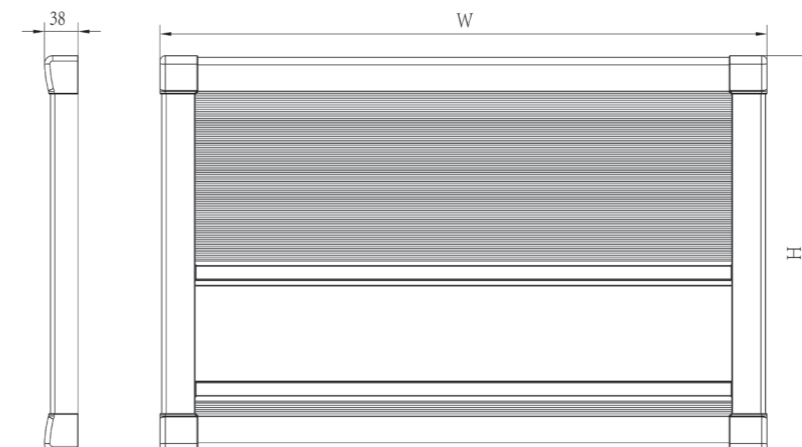



# 17 YA-D D型推拉窗

## 产品特点及功能:

- 产品: 通过E-Mark和DOT认证。
- 窗框: 采用高强度铝合金静电喷涂。
- 窗框颜色: 黑色或灰色, 可根据客户色标需求定制。
- 玻璃: 双层中空钢化玻璃。
- 纱窗: 高强度玻璃纤维纱网, 风琴式纱网和遮阳帘可单独购买。
- 款式: 可选择左右滑动式, 上下提拉式和固定式。
- 安装厚度: 适合安装车体厚度30mm、38mm、40mm、50mm、56mm、71mm。



## 规格参数:

窗户		直角PVC纱窗	窗户		直角PVC纱窗
产品规格/mm W*H	外形尺寸/mm (W+28)*(H+28)	外形尺寸/mm (W+67)*(H+107)	产品规格/mm W*H	外形尺寸/mm (W+28)*(H+28)	外形尺寸/mm (W+67)*(H+107)
500*350	528*378	567*457	800*340	828*368	867*447
500*450	528*478	567*557	800*350	828*378	867*457
550*450	578*478	617*557	800*400	828*428	867*507
570*350	598*378	637*457	800*450	828*478	867*557
600*350	628*378	667*457	800*540	828*568	867*647
600*800	628*828	667*907	800*700	828*728	867*807
655*390	683*418	722*497	960*450	988*478	1027*557
655*468	683*496	722*575	1000*650	1028*678	1067*757
770*520	798*548	837*627			

规格可根据客户要求定制, W:车体洞口宽度, H: 车体洞口高度。

## 安装示意图:

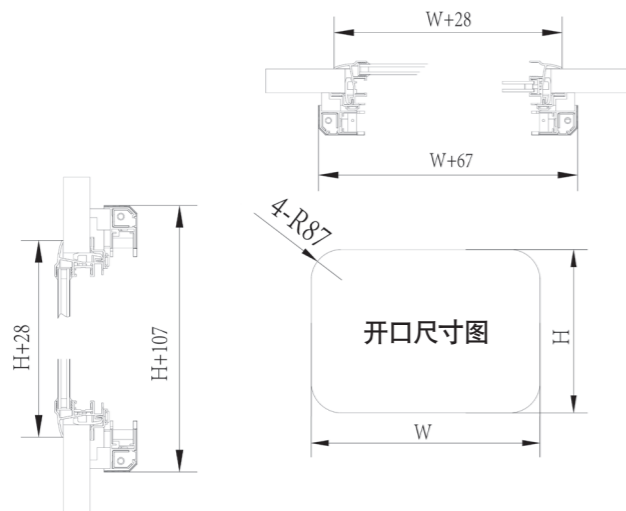

# 18 YA-TL亚克力双层玻璃推拉窗

## 产品特点及功能:

- 窗框: 粉末喷涂高强度铝合金框。
- 颜色: 黑色或灰色, 可根据客户色标需求定制。
- 玻璃: 防紫外线, 灰色或黑色双层中空亚克力外平玻璃。
- 纱窗: 配合铝合金或PVC风琴式纱网和遮阳帘供客户选择, 上下拉动式, 动作协调性好, 可以在任意位置顺畅启停。



安装厚度: 适合车体安装厚度:30-50mm。  
主要功能: 该推拉窗具有开、关、通风、遮阳、防蚊虫、隔音、隔热以及良好的防水性。当纱帘和窗户打开后可用作紧急出口(小窗户除外)。本外推窗配备美观、优质的纱窗和遮阳帘。适合车体厚度可调, 安装方便、牢靠、结实耐用、结构轻巧、型号多样, 尺寸可定制。

## 规格参数:

窗户		铝合金风纱窗	圆角PVC纱窗
产品规格/mm W*H	外形尺寸/mm (W+24)*(H+24)	外形尺寸/mm (W+28)*(H+28)	外形尺寸/mm (W+93)*(H+93)
700*500	724*524	728*528	793*593
800*510	824*534	828*538	893*603
900*450	924*474	928*478	993*543
1200*500	1224*524	1228*528	1293*593

规格可根据客户要求定制, W:车体洞口宽度, H: 车体洞口高度。

## 安装示意图:

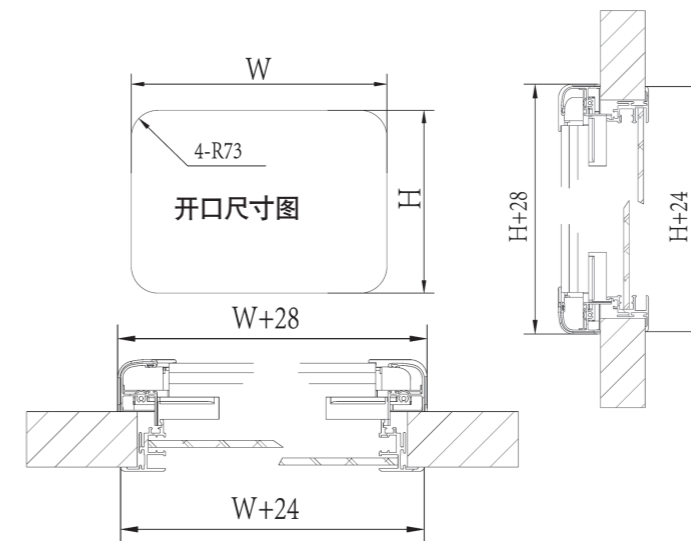

# 19 YA-H观景小圆窗

## 产品特点及功能:

**窗框:** 高强度铝合金外框静电喷涂。  
**玻璃:** 抗UV黑色、灰色双层中空亚克力玻璃。  
**安装方式:** 侧面螺钉紧固。  
**安装厚度:** 可以适应车体厚度40mm。  
**主要功能:** 该窗户具有透光、隔音、隔热的功能, 结构轻巧, 牢固耐用, 也可以加配纱窗。



## 规格参数:

窗户		铝合金纱窗
产品规格/mm	外形尺寸/mm	外形尺寸/mm
Φ 295	Φ 320	374.2*318.2

## 安装示意图:

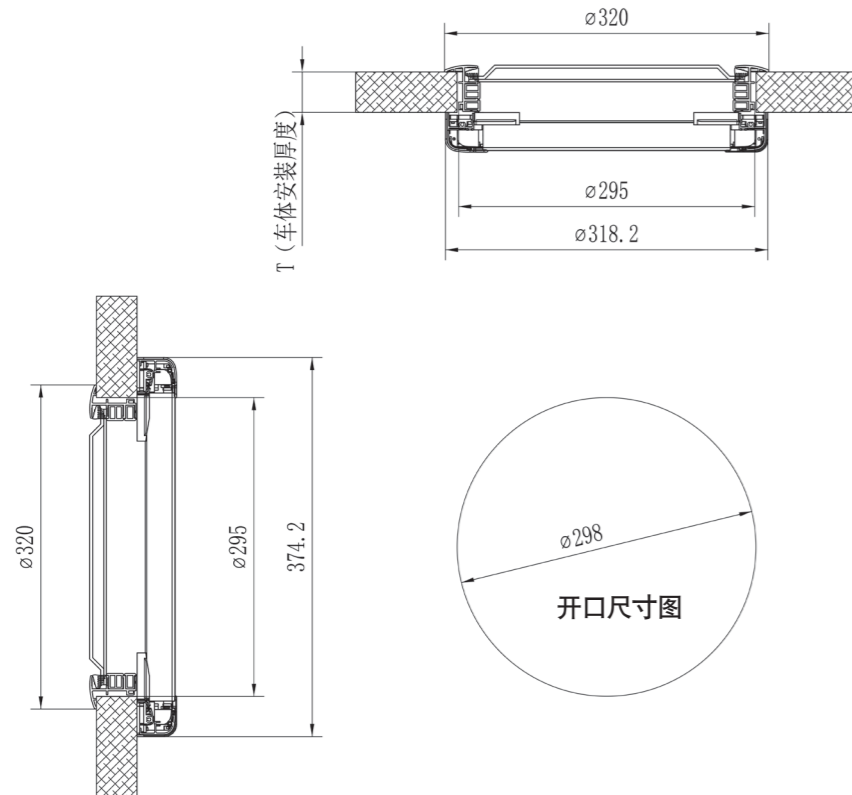

# 20 YA-V-01升降桌腿

## 产品特点及功能:

**用途:** 多用途旋转升降桌既可在旅途中做餐桌用, 又可以在休息时做沙发放平时的床腿用。极大的节省了房车的空间, 提高升降桌的实用性。  
**结构:** 多用途旋转升降桌可分为升降支架和旋转移动平台两部分, 升降过程稳定性好, 并且升降内立柱外设有自动锁死机构, 结构简单, 升降解锁方便。  
**尺寸:** 最大高度730mm, 最低高度360mm。  
**特点:** 旋转移动平台可以360度旋转, 每90度一个固定点。



## 规格参数:

项目	参数
升降高度mm	最低360 最高730
承载Kg	90Kg
台面旋转角度	360° 自由旋转
台面移动距离mm	前后195, 左右395
颜色	平台: 银色 其他: 深灰色
自重Kg	13.5Kg

## 安装示意图:

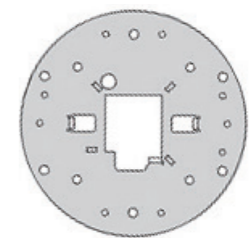
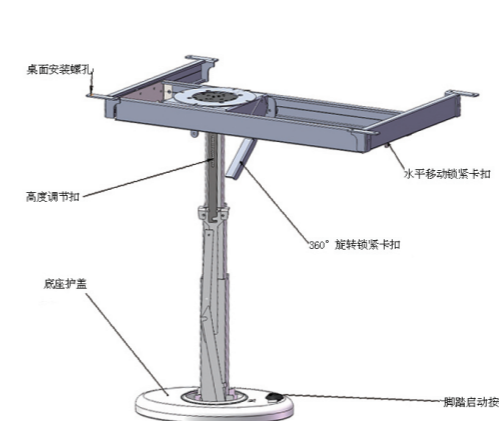

**底座安装方法:**  
 1、旋下脚踏按钮, 将底座护盖缓慢上移, 露出底座。  
 2、底座配有多组安装孔(如图)以供适宜安装。  
 3、螺母拧紧, 底座固定, 安装完毕。

# 21 YA-L天窗

## 产品特点及功能:

- 玻璃:** 顶部采用抗UV, 双层中空亚克力玻璃。
- 框体:** 框架结构采用ASA注塑框体(可根据客户要求定制颜色)
- 开启角度:** 三档开启位置, 可实现不同通风开启角度需求, 最大开启角度50°。
- 安装厚度:** 适合车顶厚度: 25-42、43-60。
- 开口尺寸:** 400x400mm。
- 安装方式:** 夹墙式安装。
- 纱窗:** 配备风琴式纱网、遮阳帘。

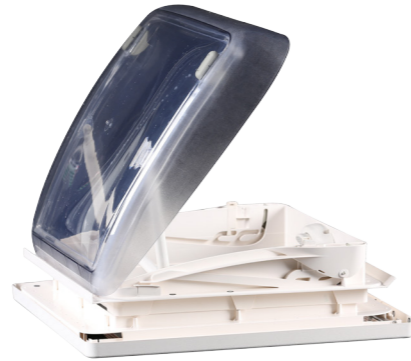

## 规格参数:

窗户		纱窗
产品规格/mm W	外形尺寸/mm (W+126)*(H+100)	外形尺寸/mm (W+120)*(H+120)
400*400	526*500	520*520

规格可根据客户要求定制, W:车体洞口宽度, H: 车体洞口高度。

## 安装示意图:

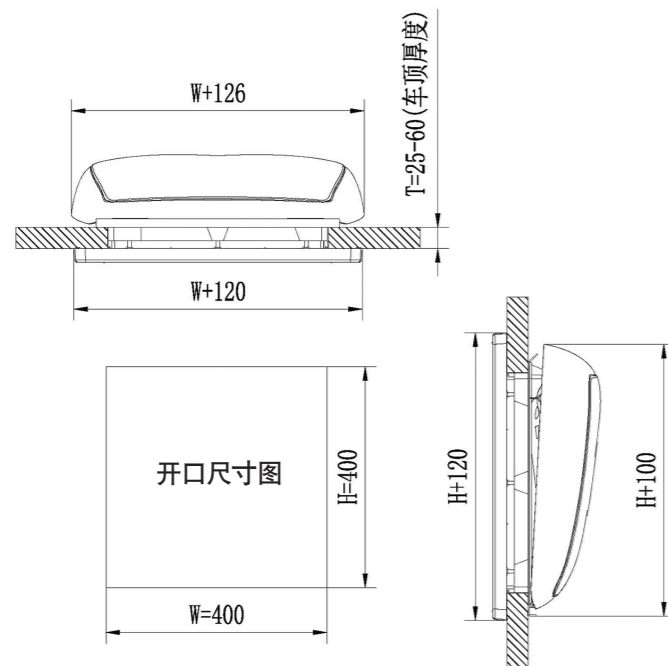

# 22 YA-E-V电动升降桌腿

## 产品特点及功能:

- 升降支架移动平台:** 是铝合金材质, 既可进行360度旋转, 又可进行前后左右移动, 并可在任意位置停止固定。
- 升降支架外装饰管:** 是铝合金材质, 有着很好的高韧性、抗疲劳性、耐磨性、每节切口都有塑料盖板保护不会刮伤皮肤。外观简洁漂亮。
- 智能安全防压设计:** 当升降机在下降过程中, 遇到一定阻力时, 防压开关就会自动瞬间开启, 升降机会瞬间停止并回升, 使用更安全。
- 多种升降控制方式:** 分为墙上固定86控制器、无线遥控器、手机APP控制系统。采用进口电子芯片, 新微波射频技术, 自动滚动编码防止信号被干扰以及省电休眠模式, 新遥控器一键式配对信号, 无需找专业师傅配对。
- 手机APP智能遥控:** 可实现一键升降, 也可在升降过程中随意停止, 并新增了童锁功能, 有了童锁功能后再也不怕孩子独自操作了, 不用担心被夹问题。按下童锁建后, 遥控器和控制面板的升降功能就被暂停使用, 但停止功能不受童锁功能控制, 升降过程中按童锁后也可操作停止。
- 承重能力:** 升起过程中可承重150斤, 停止状态中可承重1000公斤的重量, 承重效果稳固可靠。
- 噪音:** 采用台湾铜芯电机, 噪音小, 静音能力强, 技术成熟, 品质有保证。
- 性能稳定性:** 整机耐久测试, 升降机经过升降测试次数达到 $10^4$ 以上, 使用寿命长结实耐用, 每台升降机都经过严格的出厂检验, 保障稳定使用。
- 参数设计:** 升起最高高度为730mm, 降落后的最低高度是360mm, 外接电源为12V, 产品净重约15Kg。

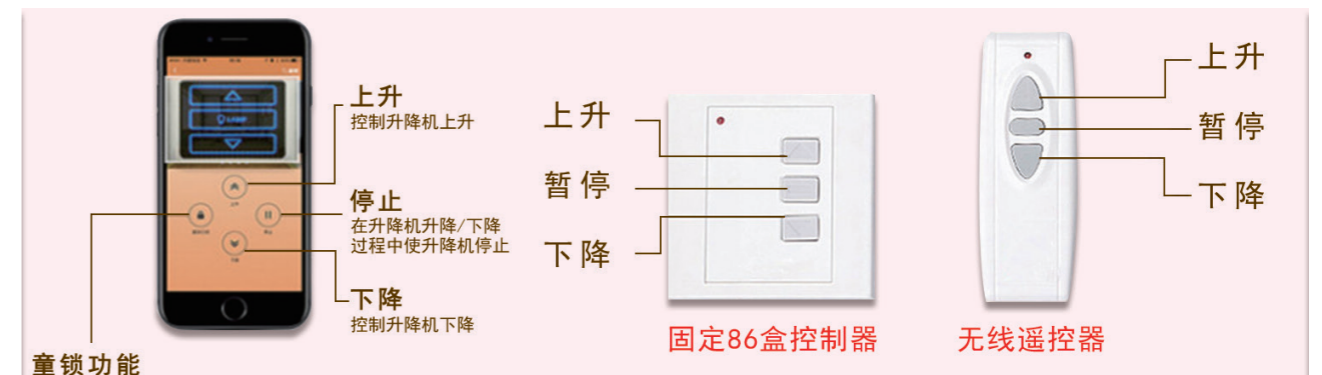

# 23 YA-CZ圆角野餐桌

## 产品特点及功能:

- 框架: 采用高强度铝合金外框静电喷涂, 颜色可以根据客户要求定制。
- 外观: 设计有两个杯座, 美观实用。
- 承重: 可达30公斤以上。



## 规格参数:

外形尺寸/mm W*H	重量Kg
500*420	3.15
800*445	4.67

## 安装示意图:

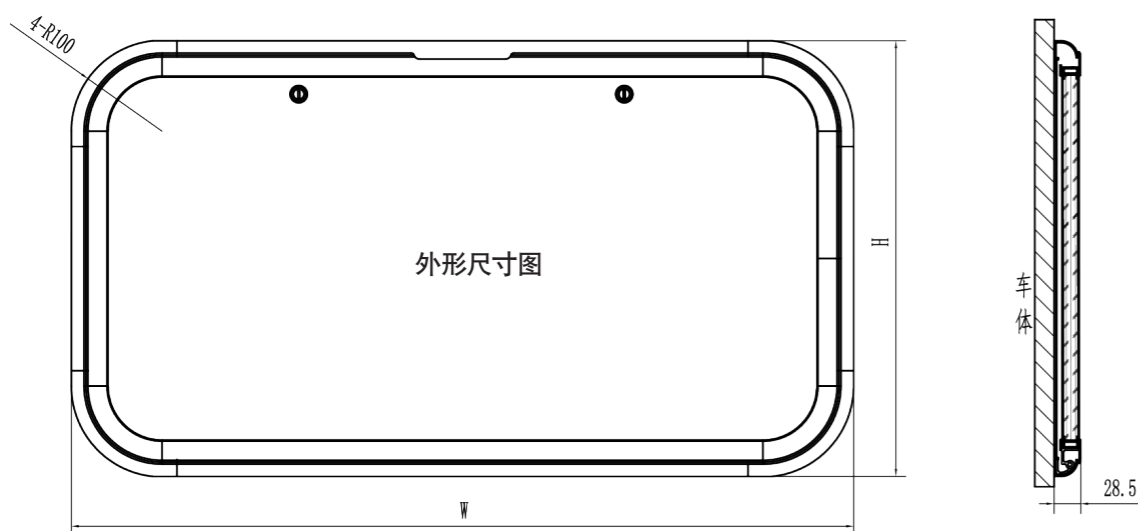

# 24 YA-CK-直角野餐桌

## 产品特点及功能:

- 框架: 采用高强度铝合金外框静电喷涂, 颜色可以根据客户要求定制。
- 外观: 设计有两个杯座, 美观实用。
- 承重: 可达30公斤以上。



## 规格参数:

外形尺寸/mm W*H	重量Kg
800*450	4.52
900*445	5.09

## 安装示意图:

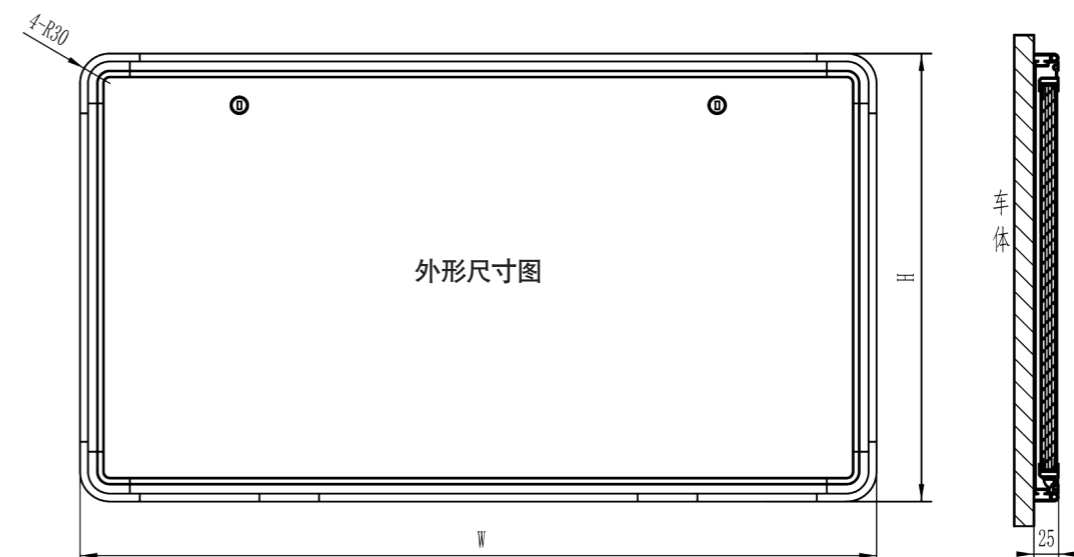

# 25 YA-S排气扇

## 技术参数:

车顶开口尺寸:	360x360mm
内框外形尺寸:	407x407mm
凸出车顶高度(关闭时):	118mm
适合车顶厚度:	25-70mm
最大开启角度:	45°
纱窗可更换	
风扇直径:	150mm
通风扇技术参数:	12V 1.2A
LED灯技术参数:	10W
排气扇净重:	1.88Kg



## 安装示意图:

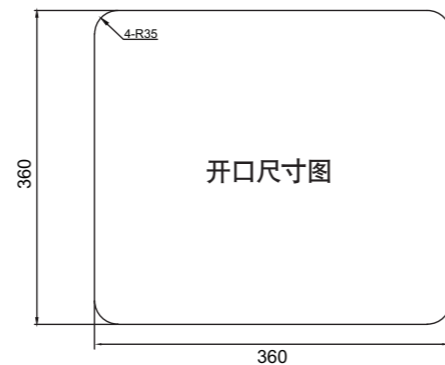
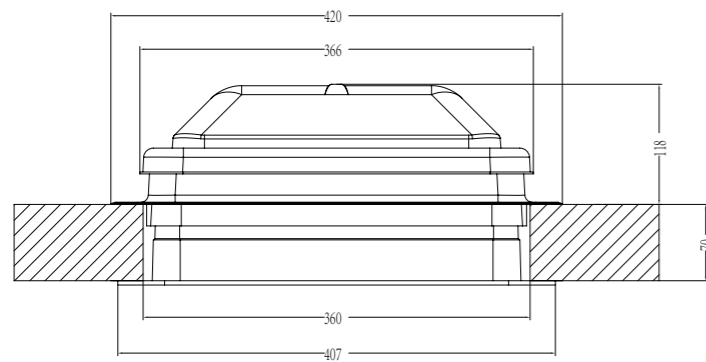

# 26 YA-DTB单踏步

## 产品特点及功能:

- 面板:** 踏步采用高强度防滑面板, 面板上配有防滑胶条设计, 使防滑效果达到更佳。
- 框架:** 框架结构由铝合金和电泳钢板组成既保证了产品使用强度, 又满足轻量化的要求。
- 安装:** 安装便捷, 可根据客户要求选择侧面安装和上顶部安装。
- 配置:** 面板前端可以选配冷白光或蓝光LED灯, 整体防水和防漏电设计, 电源由车体提供。
- 开关:** 手动。
- 承重:** 踏步整体承重200kg。
- 尺寸:** 宽度可以定制。



## 规格参数:

规格编号	踏步尺寸/MM	重量/KG
YA-DTB-468	468	3.7
YA-DTB-550	550	3.9

## 安装示意图:

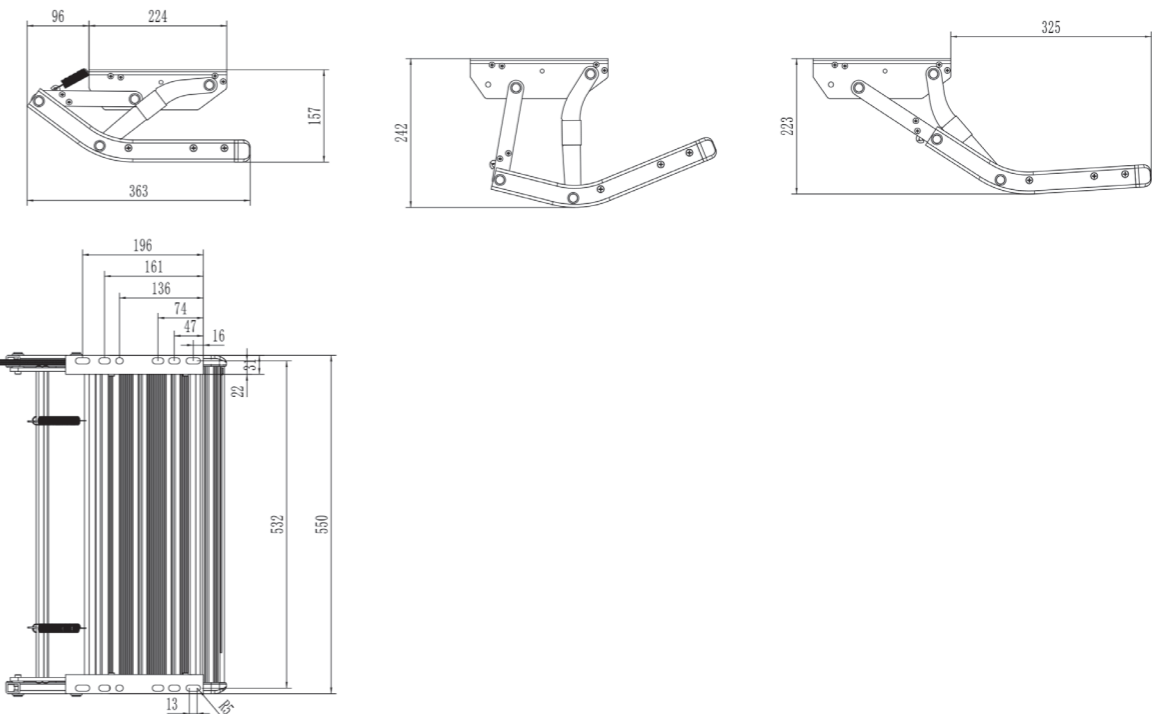

# 27 YA-STB双踏步

## 产品特点及功能:

- 面板:** 踏步采用高强度防滑面板, 面板上配有防滑胶条设计, 使防滑效果达到更佳。
- 框架:** 框架结构由铝合金和电泳钢板组成既保证了产品使用强度, 又满足轻量化的要求。
- 安装:** 安装便捷, 可根据客户要求选择侧面安装和上顶部安装。
- 配置:** 面板前端可以选配冷白光或蓝光LED灯, 整体防水和防漏电设计, 电源由车体提供。
- 开关:** 手动。
- 承重:** 踏步整体承重200kg。
- 尺寸:** 宽度可以定制。



## 规格参数:

规格编号	踏步尺寸/MM	重量/KG
YA-STB-380	380	6.35
YA-STB-446	446	6.65
YA-STB-502	502	6.9

## 安装示意图:

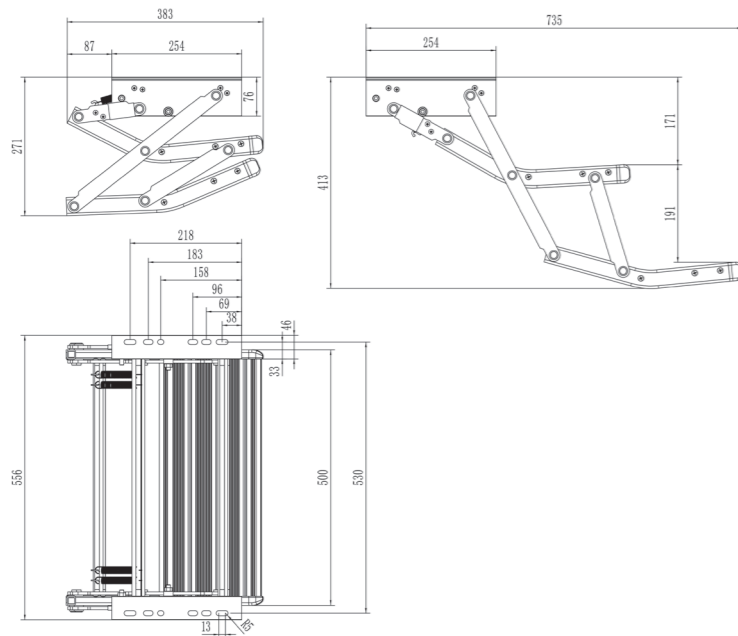

# 28 YA-E-TB电动踏步

## 产品特点及功能:

- 支架:** 踏步支架为高强度铝合金, 强度高, 不易腐蚀。
- 主体材质:** 高强度氧化铝。
- 配置:** 踏步上有LED灯, 在黑暗的地方方便人们使用。
- 标准:** 踏步机械强度及防滑性能符合欧洲DIN EN1646-1:2018-04标准。
- 防护:** 电机和齿轮箱装在一个防震塑料盒内, 有效防止使用过程中因震动对踏步电机及齿轮的损害。
- 电机:** 该房车踏步配备一个12V电机, 进行伸/缩控制。伸/缩过程中遇到障碍可停止动作。
- 警示开关:** 踏步配有一个与车辆报警灯相连的开关, 可以防止行驶中踏步伸出。
- 尺寸:** 宽度尺寸可根据用户定制。



**特别提醒:** 在踏步没有完全打开的情况下, 踩踏踏板会损坏电机及齿轮!!!

## 规格参数:

规格编号	踏步尺寸/MM	重量/KG
YA-E-TB-01	550	4.7

## 安装示意图:

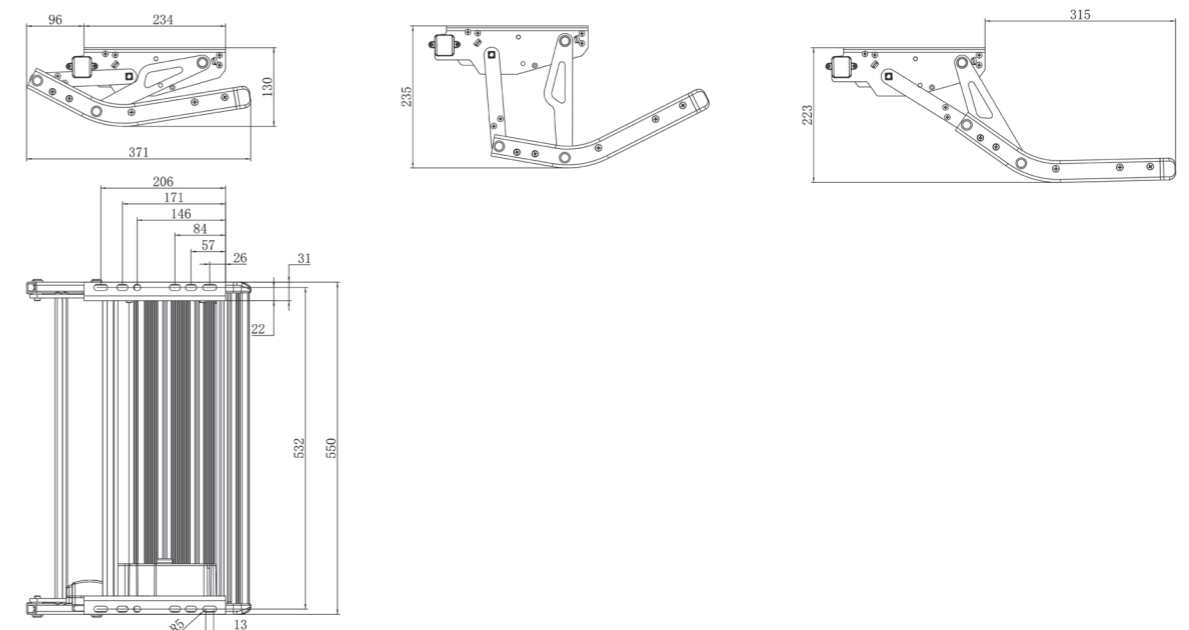



中文



English



Add: No.63 XingyuRoad,New & High-Tech Industrial Zone  
Longkou City,Shandong Province,CHINA  
Phone: +86 18660087026/18660087028  
Tel(Fax): +86 535 8662688  
Email: lkyongan@chechuang.cn  
sales@chechuang.cn  
QQ: 987472772/3027655916  
Website: www.chechuang.cn

地 址: 山东省龙口市高新区星宇路63号  
电 话: 18660087026/18660087028  
传 真: 0086-535-8662688  
邮 箱: lkyongan@chechuang.cn  
sales@chechuang.cn  
Q Q: 987472772/3027655916  
网 址: www.chechuang.cn