



DC 离心风机

配置参数

材料	叶轮： PA66+25%GF， 抗紫外线
叶片数	7
旋转方向	从进气方向看顺时针
接线	电缆线， 标配Molex接头
控制模式	恒转速/恒扭矩
工作模式	S1
重量	1.0kg

为什么选择雷勃

- 电机和控制器均采用IP68防护等级密封设计，防止水进入损坏电气性能。
- 采用优化极槽配合的电机，降低齿槽转矩以及转矩脉动，无低频电磁噪音。
- 专业的技术服务团队，迅速为客户提供技术支持，解决应用过程中发生的问题。

功能

- 防护等级IP68
- PWM信号控制输入
- VSP (0-10V) 信号输入
- 多种信号选择输入
- 潮气防护
- 过热保护
- 自动重启
- 欠压保护
- 过电流保护
- 符合EMC(ECER10)
- 盐雾防护
- B级绝缘
- 堵转保护
- 极性保护
- 过压保护
- 满足UL/CSA/CE/VDE认证要求
- 轴向磁场技术

技术参数

性能	风量 (IS)	风量 (BS)	标称电压	噪音 (最大)	轴承类型	输入电流	输入功率	标称转速	寿命
型号	m ³ /h	CFM	VDC	dB(A)		Amps	Watts	RPM	Hours
10015857	445	261	24	70	Ball	1.6	39	2750	90000

P-Q 性能曲线

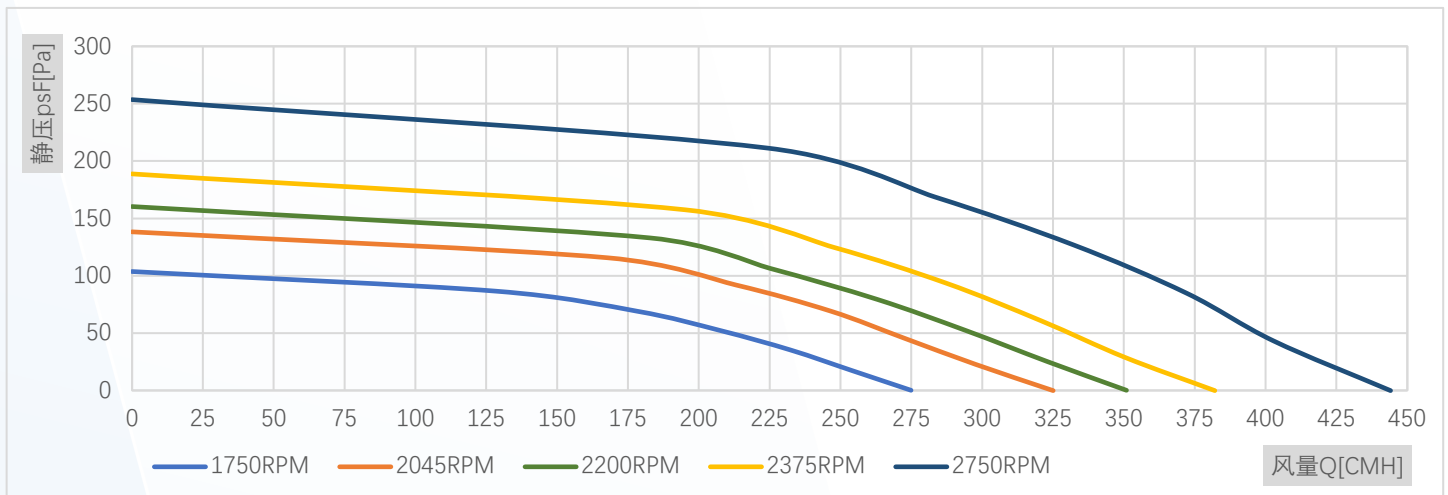

外形图

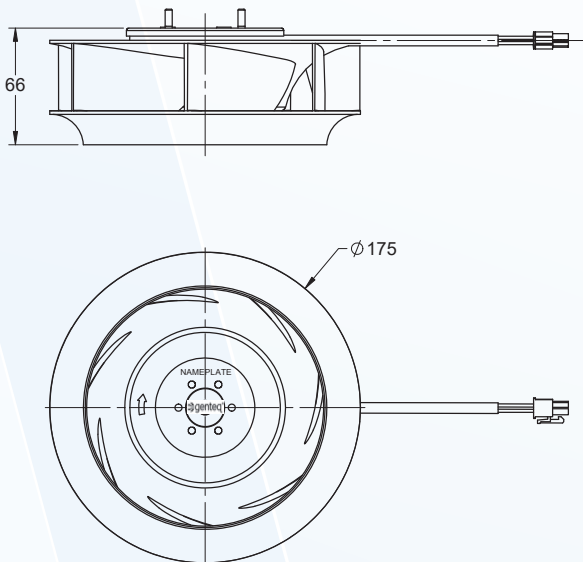

接线图

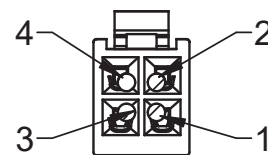

SECTION A-A

序号	颜色	描述
1	红	+UB
2	紫	PWM
3	蓝	-GND
4	白	TACHO

雷勃电气（常州）有限公司

江苏省常州市新北区春江镇新华村新恒路1号
 电话: +86-519 8535 9016
 邮箱: Xiaohua.Zhou@regalrexnord.com
 网址: www.regalrexnord.com.cn

