

XINTAO

鑫濤機器有限公司
XINTAO MACHINE CO.,LTD.



C 產品目錄 Catalog

圓棒自動入料

收料裝置

切削、研削液過濾裝置

圓棒自動送料機

AUTO ROUND BAR FEEDER

使用特性：

- 1、送料速度，可依主機作業，調整速度。
- 2、主機馬達過載，附斷電裝置，以保護馬達壽命。
- 3、積料時，附斷電裝置，以確保送料順暢及人員安全。
- 4、備料槽無料時，有時間調整控制裝置可警示。
- 5、上下調整、左右調整功能，可達到方便校車使用。
- 6、本機有計數器功能裝置。

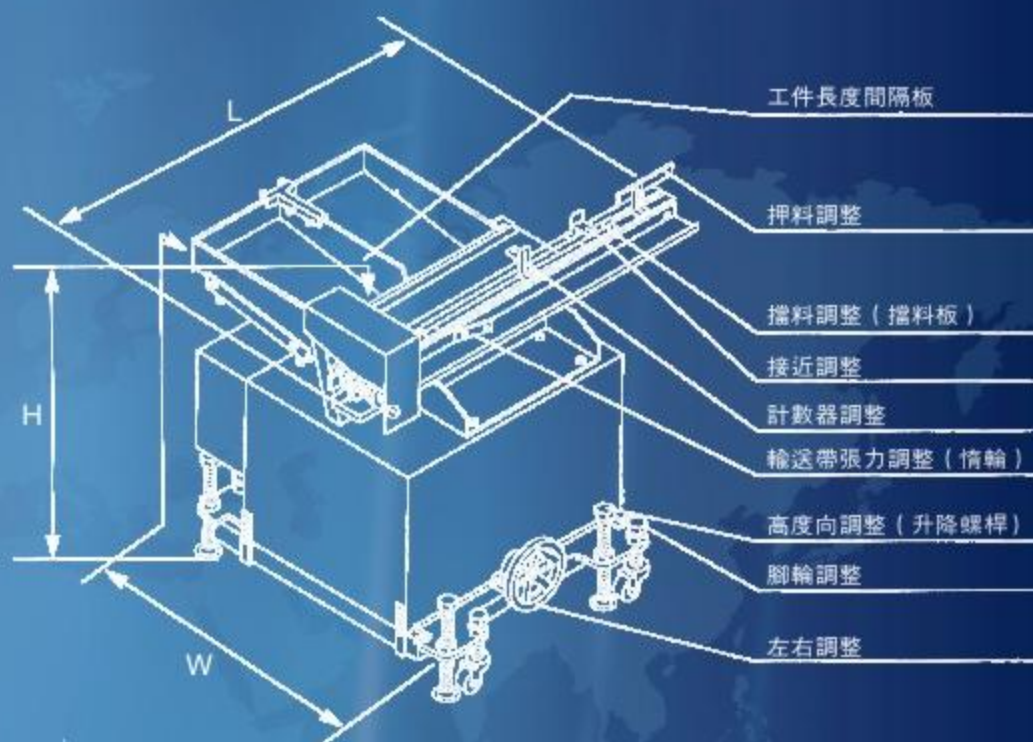

特性參數：

標準型號	SL-600	SL-800
外觀、尺寸(mm)	L:1250, W:1000, H:1220	L:1550, W:1000, H:1220
工件使用範圍(mm)	∅5mm~∅50mm, L100mm~600mm	∅5mm~∅50mm, L100mm~800mm

★ 以上規格外另議

圓棒入料、收料裝置

ROUND BAR FEEDING COLLECTOR

使用特性:

- 1、可多臺主機連線一貫作業。
- 2、可上下調整、前後調整、左右調整，并可迅速完成校車。
- 3、省時、省力、提高品質，無損傷工作物之慮。

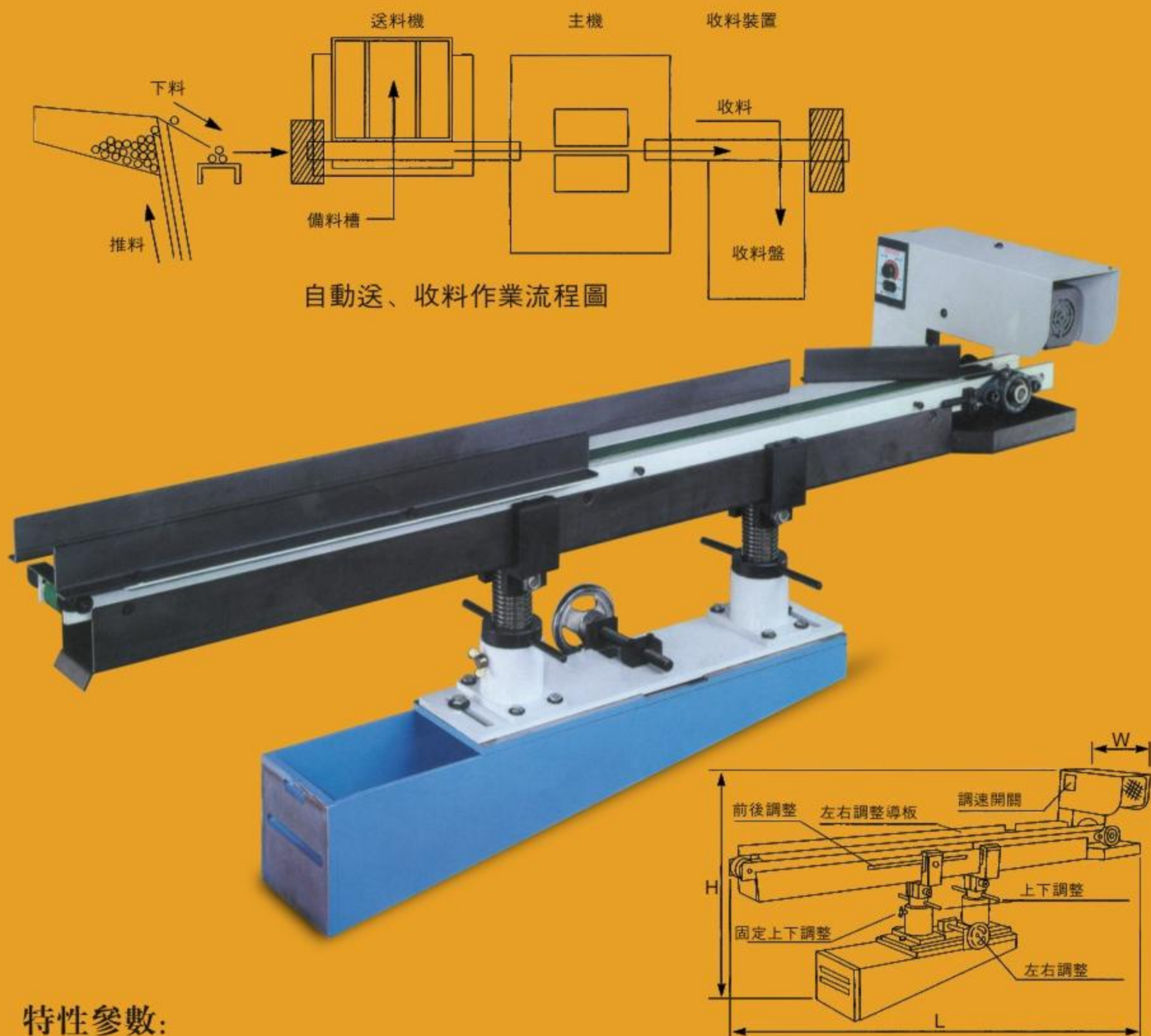

特性參數:

型號	圓皮帶式			平皮帶式		
	JLR-120	JLR-150	JLR-170	JLP-120	JLP-150	JLP-170
外觀、尺寸 mm	L:1300 W:230 H:540	L:1600 W:230 H:540	L:1900 W:230 H:540	L:1300 W:230 H:540	L:1300 W:230 H:540	L:1900 W:230 H:540
工件使用範圍 mm	∅5mm~∅50mm L100mm~500mm	∅5mm~∅50mm L100mm~800mm	∅5mm~∅50mm L100mm~800mm	∅1mm~∅50mm L25mm~500mm	∅1mm~∅50mm L25mm~800mm	∅1mm~∅50mm L25mm~800mm

★ 以上規格外另議

長棒料自動送料機，收料機

Long bar stock to be automatic tape feeder, the receiving machine

操作特性：

1. 送料，收料速度可根據無心磨床速度任意調整；
2. 本機有上下、左右調整功能，以易于與無心磨床快速連接；
3. 機臺上有專用棒料倉，減少排料次數；
4. 供料時間可根據送料，收料速度調整以減少工件之間磕碰，降低報廢率；
5. 工作效率高，比手動送料提高生產量40%以上。

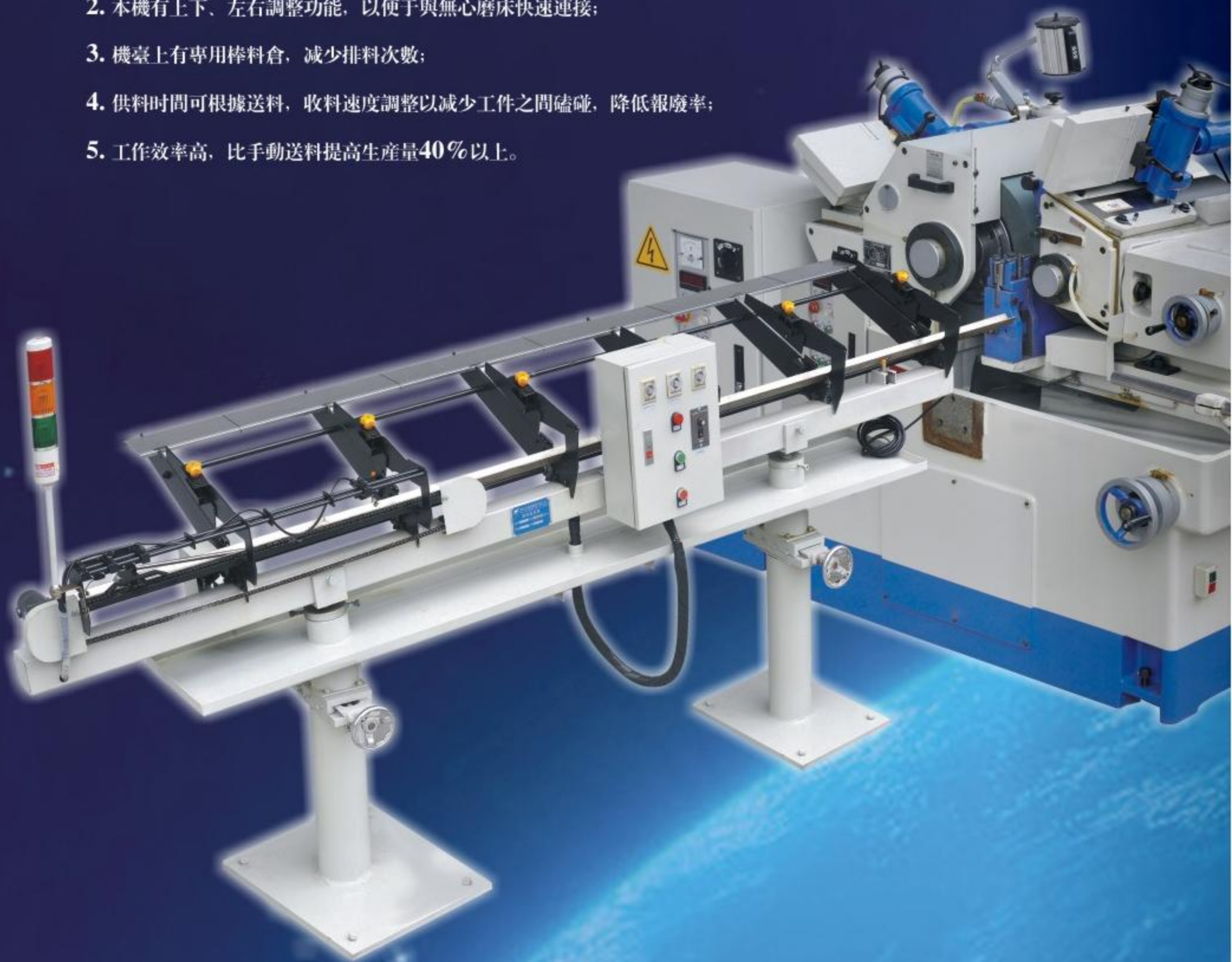

特性參數：

型號	工件直徑(mm)	工件長度(mm)	工作電壓	功率
CB-2510	∅ 2-12	1000-2500	220V	120W
CB-2525	∅ 8-25	1000-2500	220V	120W

可根據棒材的大小定制機型

V型送料機

V type tape feeder

操作特性:

該機是根據工件直徑和長度，用調速器可自由調控送料速度，穩定性好，能在0~10米/分自行調節送料速度，本機有上下、左右調整功能，工作時無噪音，料倉無磨損，使用壽命長，工件輸送時不產生跌落和擦傷。



特性參數:

型號	工件直徑(mm)	工件長度(mm)	工作電壓	功率
SLV-100	ø2-5	50-100	220V	40W
SLV-300	ø5-8	100-300	220V	40W

可根據棒材的大小定制機型

磁鐵式過濾機

Magnet type filter machine

使用特性:

- 1、能承受鐵金屬之重研削。
- 2、無濾材消耗。
- 3、購置及使用成本最低。
- 4、可做為別種過濾方法之粗過濾用。

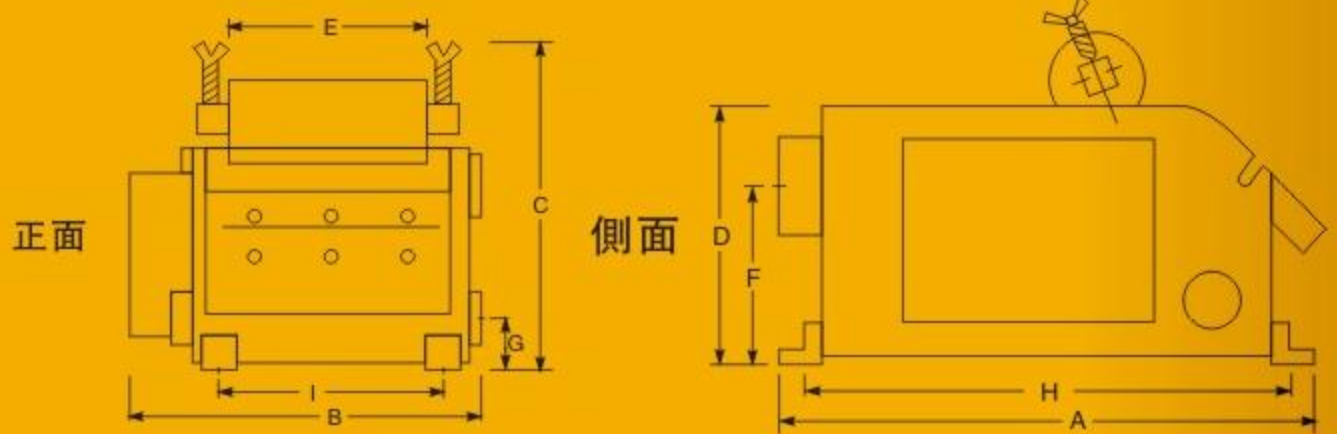

標準型 流量(公升/分): CT 20、40、60、80、120、160、240

機 型	處理能力 ℓ/min	總長度 A	總寬度 B	總高度 C	機身高度 D	有效高度 E	入口高度 F	出口高度 G	孔距(長) H	孔距(寬) I	管徑 J	馬達 W
CT-20	20	450	260	300	203	160	145	65	395	130	1 1/2"	25
CT-40	40	450	310	300	203	210	145	65	395	180	2"	25
CT-80	80	520	370	330	235	270	165	65	450	240	2 1/2"	40
CT-120	120	520	455	330	235	355	165	65	450	325	3"	40
CT-240	240	780	600	470	300	420	200	70	660	380	3"	100

◆ 適用於下列工作母機：平面磨床、無心磨床、內外圓筒磨床、搪磨機、深孔鑽床。

水力分離機

Hydraulic separator

原理:

水力分離機系列利用泵將水加壓高速射入特殊設計之管狀胴體，使之產生渦流回旋，分別產生上升渦流及下降渦流，乾淨水則由上升渦流析出，而水中雜質因較重緣故往下沉積則由下降渦流由下方析出。

使用特性:

- 1、過濾效果良好，效率達98%。
- 2、保養簡易、壽命長（磨耗劇烈的下方噴嘴采用陶瓷材料，泵浦軸封采用錫鋼材料，下噴嘴之組合，分解不需工具即可進行，易于換裝、拆卸。
- 3、過濾效果不會因時間而降低（如磁鐵過濾機）。
- 4、無濾材之消耗（如紙帶過濾機之紙帶）。
- 5、可將研削液中比水重的雜質過濾，使水清淨減少水之更換頻率，加工工件表面更光滑，減少砂輪修整次數。
- 6、下列之雜質均有極佳之過濾效果。磁性材料（鋼、鎳）。非磁性材料（不銹鋼、鉻、銅、鋁）。非金屬材料（玻璃、砂輪顆粒）。

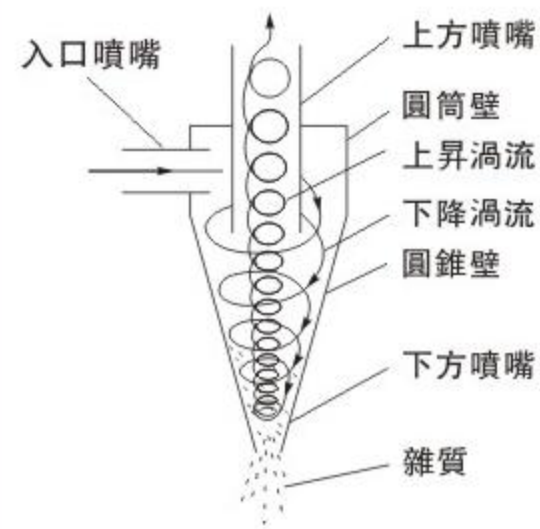

原理示意圖



標準型水力分離機示意圖:

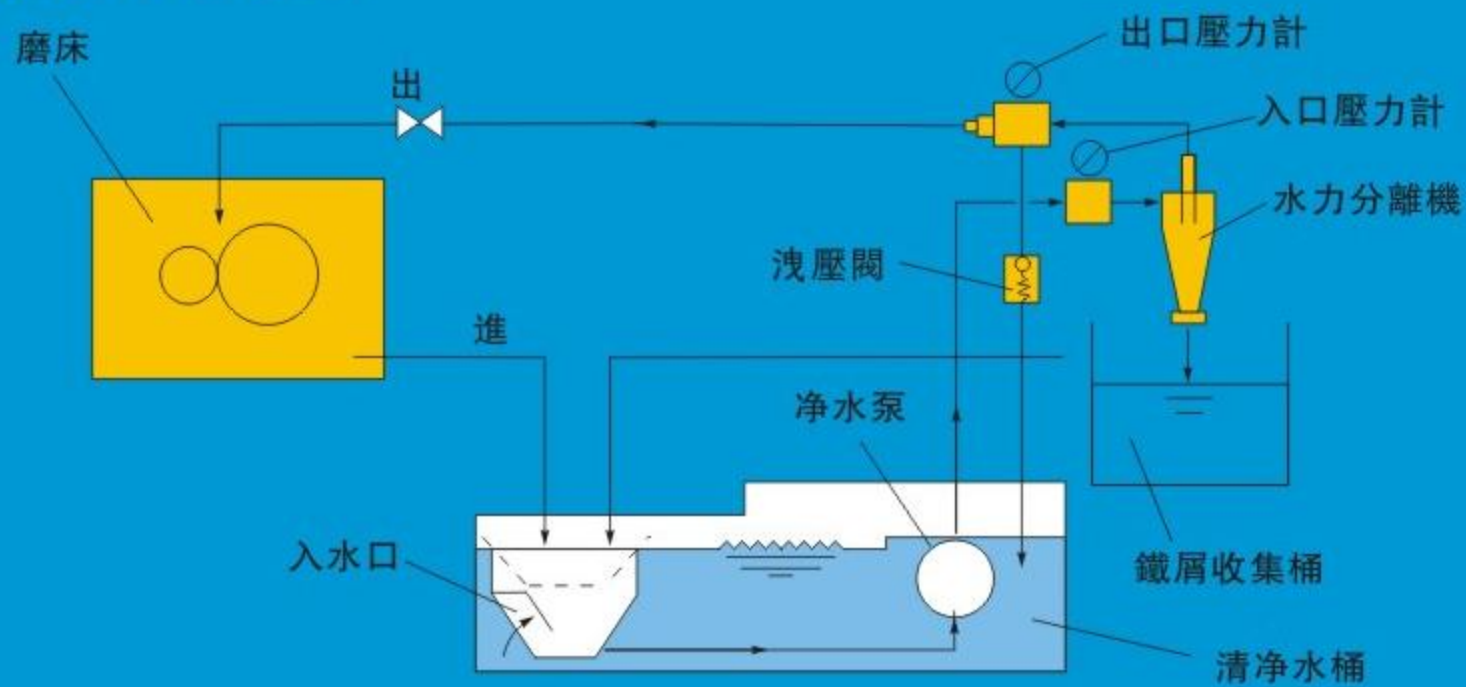

水力分離機外形尺寸圖

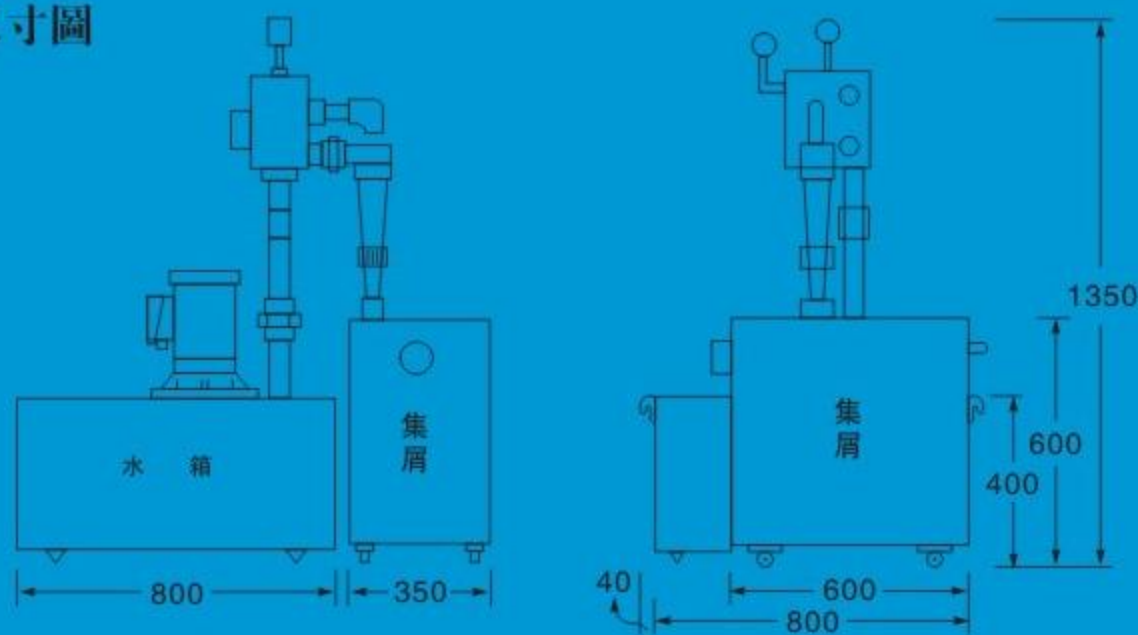

機 型	處理能力 ℓ/min	供給能力 ℓ/min	揚 程 m	集 屑 桶			水 桶			水箱容量 ℓ	清淨水 出口	壓 力 kg/cm ²
				長	寬	高	長	寬	高			
CL-8008	70	50	5	600	350	600	800	800	400	230	PT1 1/4"	0.5
CL-8012	140	100	5	600	350	600	1200	800	400	340	PT1 1/4"	0.5

- ◆ 本尺寸僅供參考，特殊規格可訂制50/min~200/min。
- ◆ 本機適用於水溶性研削液。
- ◆ 精密加工因溫度升高而影響加工品質者，可加裝冷卻裝置。

佛山市鑫濤機器有限公司

FOSHAN XINTAO MACHINE CO.,LTD.
 廣東省佛山市佛羅公路32號升平工業區
 TEL: 0757-82823361 FAX: 0757-82824461

東莞市鑫濤機械設備有限公司

DONGGUAN XINTAO MACHINE EQUIPMENTS CO.,LTD.
 廣東省東莞市寮步鎮莞樟路堯山段261號
 服務專線:0769-38963219
 TEL: 0769-81120771/2 FAX: 0769-81120773

東莞市寮步鑫港機械經營部

廣東省東莞市寮步鎮莞樟路堯山段261號
 TEL: 0769-81101566/656 FAX: 0769-83202620
 E-Mail:dgxintao@126.com
 Http://www.jainnher.cc
 Http://www.fsxintao.com



代理商: