

H2 系列

多轴操作手柄

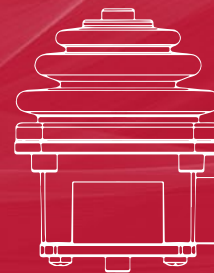

产品特点

- 多轴操作，弹簧复位，转轴结构
- 兼容 C9 系列安装尺寸
- 面板以上高度低，可适应狭窄环境操作
- 可选择宽电压输入 9~32Vdc
- X 轴和 Y 轴独立信号输出，互不干扰
- 每轴可选择冗余输出
- 按钮防水防尘，可适应大多数工业应用场景

应用范围

- 工业遥控器
- 各种控制面板
- 电液控制
- 工业自动化



技术参数

① 机械参数

- 摇动角度：约 $\pm 20^\circ$
- 操作力*：5-10N
- 使用寿命：200 万次
- 产品重量：约 150g
- * 测力点距离轴心 50mm

② 电气参数

- 电源电压 (Vs)：5.0 \pm 0.5Vdc 或 9~32Vdc
- 电源电流：15mA
- 中位电压：2.5V \pm 3%Vs
- 输出线性误差： \pm 3%
- 最大过载电压：24Vdc
- 最大反向电压：-12Vdc
- 负载电阻：10k Ω

③ 环境参数

- 工作温度：-20 $^\circ$ C~+65 $^\circ$ C
- 存储温度：-20 $^\circ$ C~+65 $^\circ$ C
- 防护等级：IP67（电子部分）

外形尺寸

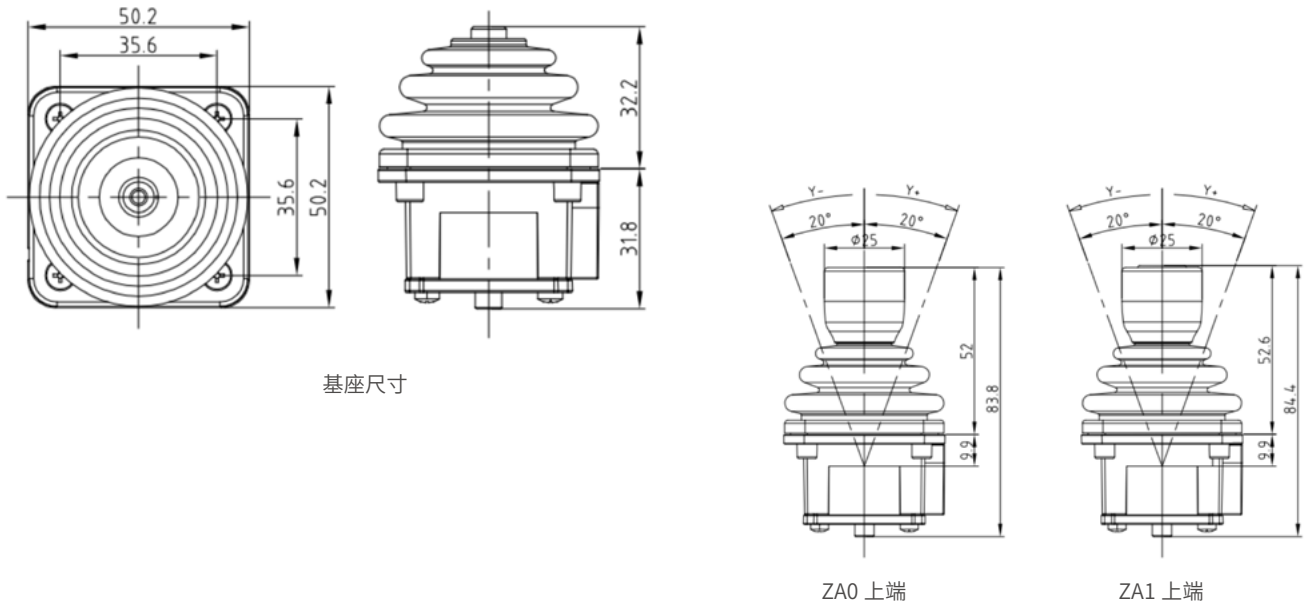

安装

① 机械安装

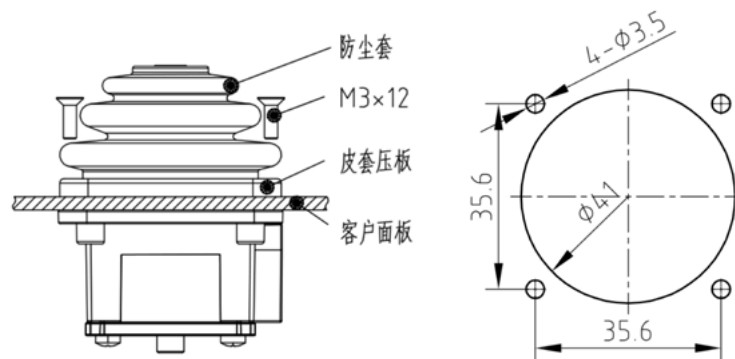

② 电气安装

序号	线色	ZA0 上端	ZA1 上端
1	红色	VCC	VCC
2	黑色	GND	GND
3	蓝色	X_out1	X_out1
4	天蓝色	X_out2	X_out2
5	红色	VCC	VCC
6	黑色	GND	GND
7	黄色	Y_out1	Y_out1
8	粉色	Y_out2	Y_out2
9	白色	---	按钮公共端
10	棕色	---	按钮