

C10 系列

多轴操作手柄

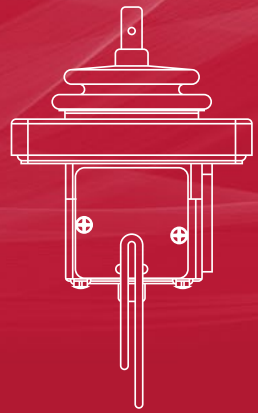

产品特点

- 多轴操作，弹簧复位
- 可选单轴、双轴任意方向、双轴十字方向等不同操作方式
- 可选不同安装尺寸
- 非接触霍尔技术，高可靠性，长寿命
- 可选择 9~32Vdc 宽电压输入

应用范围

- 各种控制面板
- 电液控制
- 工业自动化



技术参数

① 机械参数

- 摇动角度：约 $\pm 18^\circ$
- 操作力*：8-16N（弹簧复位）
- 使用寿命：200 万次
- 产品重量：450g（含上端）
- * 测力点距离轴心 70mm

② 电气参数

- 电源电压 (Vs)：5.0 \pm 0.5Vdc 或 9~32Vdc
- 电源电流：< 15mA（每通道）
- 中位电压：2.5V \pm 3%Vs
- 输出线性误差： $\pm 3\%$
- 最大过载电压：24Vdc
- 最大反向电压：-12Vdc
- 负载电阻：10k Ω

③ 环境参数

- 工作温度：-25 $^\circ$ C~ +70 $^\circ$ C
- 存储温度：-40 $^\circ$ C~ +70 $^\circ$ C
- 防护等级：IP54
- EMC：EN6100-6-4-2007, 30MHz-1GHz
EN6100-6-2-2019, 80MHz-6GHz

外形尺寸

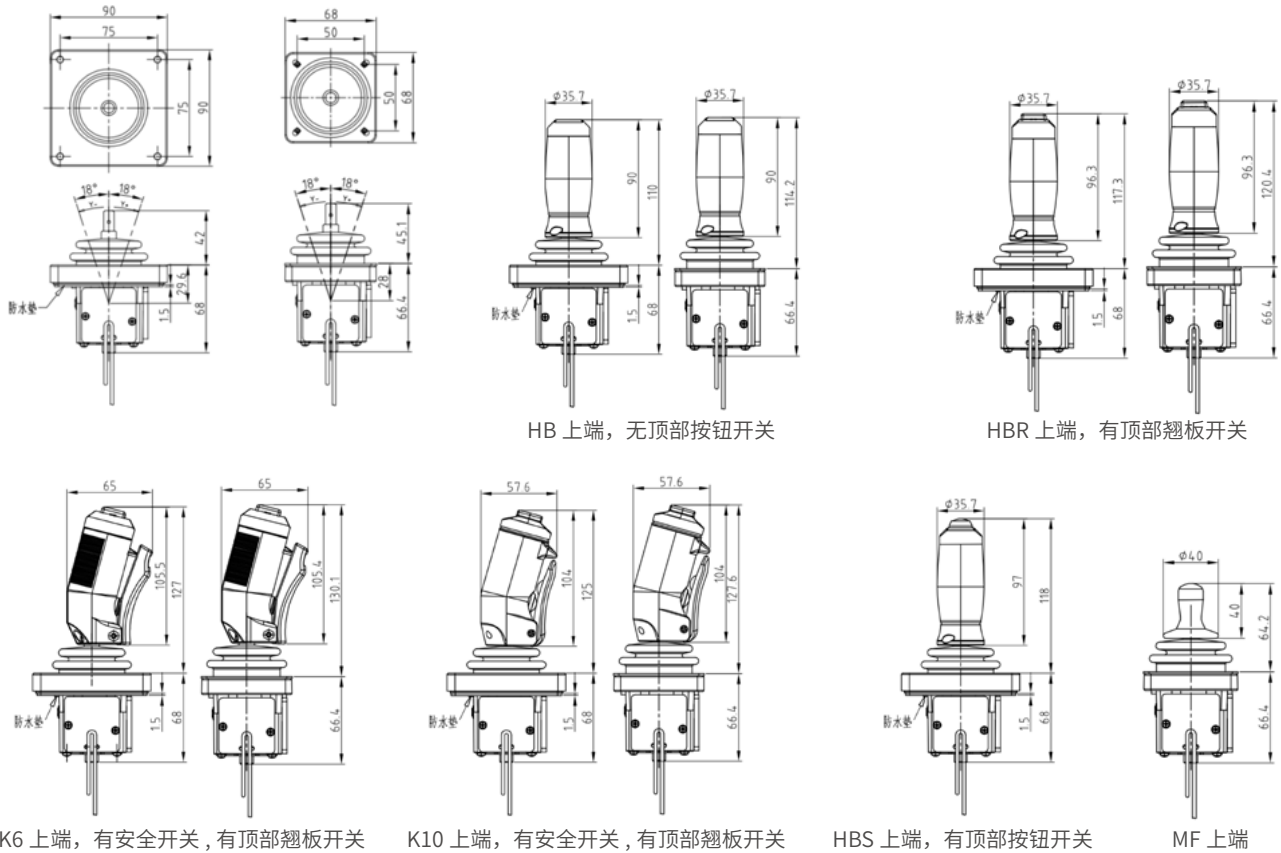

安装

① 机械安装 安装注意: 建议客户安装面板厚度 ≤ 4mm

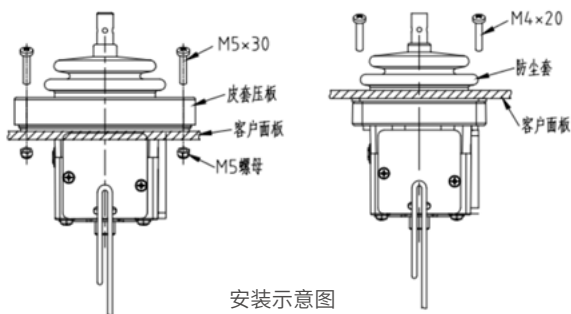

② 电气安装

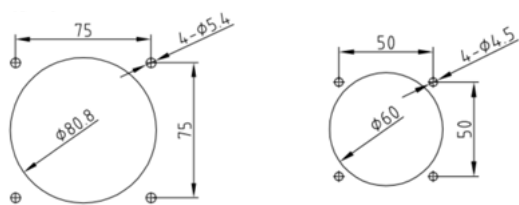
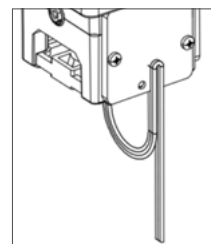

面板开孔图