

# 柱式外螺纹拉力传感器

## 产品说明书

(V1.0)

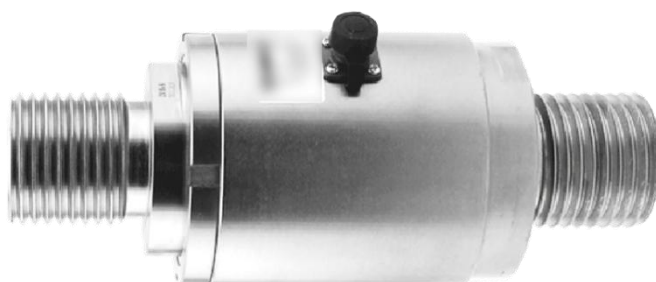

湖南菲尔斯特传感器有限公司

Hunan Firstrate Sensor Co.,Ltd

## ● 重要声明

非常感谢您购买菲尔斯特产品，我们为您真诚服务到永远。菲尔斯特追求卓越的品质，更注重优良的售后服务，如有需要请拨打：**400-607-8500**（7×24h）。

操作错误会缩短产品的寿命，降低其性能，严重时可能引起意外事故。请您将本说明书交到最终用户手中，在产品使用前务必仔细熟读。并请妥善保管好，以备需要时查阅。本说明书仅供参考所用，具体产品外形以实物为准。

## ● 产品概述

BLR-DGB 柱式外螺纹拉力传感器采用环柱式应变筒作为弹性元件，具有量程范围广，安全可靠。适用于电子衡器、起吊装备及各类力值的测量与控制。

## ● 性能特点

- 1、对称性好；
- 2、结构紧凑；
- 3、安装方便稳定。

## ● 技术指标

参考温度：25°C(除非另有说明)

|          |                   |
|----------|-------------------|
| 量程       | 100~2000KN        |
| 综合精度     | ±0.05~0.1%FS      |
| 输出       | 1.5mV/V           |
| 输入阻抗（桥路） | 380±10Ω；750±10Ω   |
| 输出阻抗（桥路） | 350±3Ω；700±5Ω     |
| 绝缘阻抗     | ≥5000MΩ           |
| 供桥电压     | 5-12VDC 建议 10VDC) |

|      |          |
|------|----------|
| 工作温度 | -20~65°C |
| 安全过载 | 150%FS   |
| 材质   | 合金钢      |

● 产品外形尺寸图

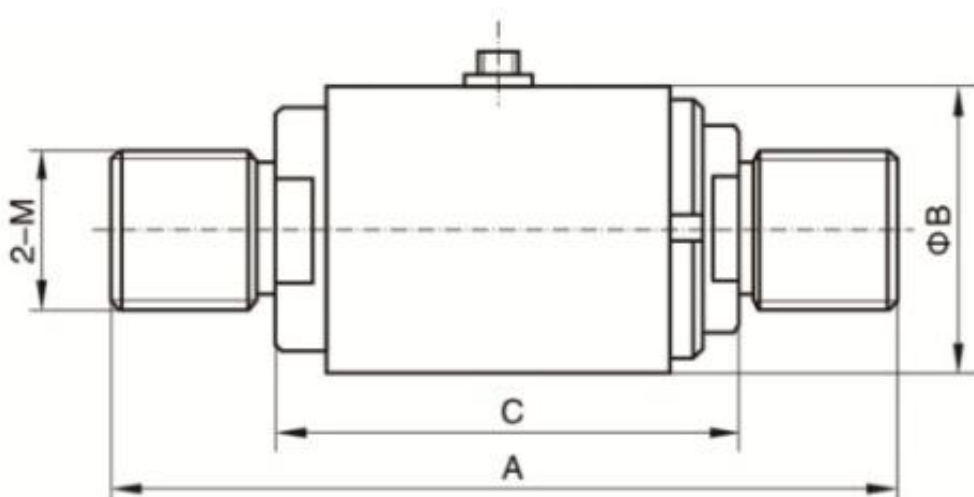

| 量程        |         | 尺寸/mm |       |     |         |
|-----------|---------|-------|-------|-----|---------|
| kN        | 相当于 t   | A     | ΦB    | C   | M       |
| 100~200   | 10~20   | 214   | 82~86 | 124 | M42x4.5 |
| 300~500   | 30~50   | 276   | 106   | 157 | M56x5.5 |
| 700~1000  | 70~100  | 380   | 142   | 180 | M76x4   |
| 1500~2000 | 150~200 | 500   | 175   | 220 | M130x6  |

● 接线定义

| 信号输出  | 线色 | 定义   |
|-------|----|------|
| mv 信号 | 红色 | 输入+  |
|       | 黑色 | 输入-  |
|       | 绿色 | Out+ |

|  |    |      |
|--|----|------|
|  | 白色 | Out- |
|--|----|------|

## ● 注意事项

- 1、打开产品包装后，请检查产品外观是否完好，核定产品使用说明书相关内容与产品是否一致，并妥善保管产品使用说明书一年以上；
- 2、严格按产品接线示意图接线，并在产品允许激励电压下工作，切勿过电压使用；
- 3、产品切莫敲打，以免损坏外观和内部结构；
- 4、产品无客户自行维修部件，出现故障时请与我公司联系；
- 5、本公司产品正常情况下使用出现故障，保修期为一年（自我公司发货之日起至返回之日止 13 个月），是否属于正常情况下出现故障，以我公司质检员检测为依据。超过期限维修，本公司收取成本费用，本公司所有产品终身维修；
- 6、未尽之处，请查阅我公司网站或来电查询。



**湖南菲尔斯特传感器有限公司**

**Hunan Firstrate Sensor Co.,Ltd**

A: 湖南省长沙市雨花经开区智能制造产业园振华路智庭园 1 栋

T: 0731-86905666

W: [www.firstsensor.cn](http://www.firstsensor.cn)

[www.firstratesensor.com](http://www.firstratesensor.com)

**400-607-8500**